

ENGINE OPTION MODEL
Motorausführung

1D81SZ22

(SAE)

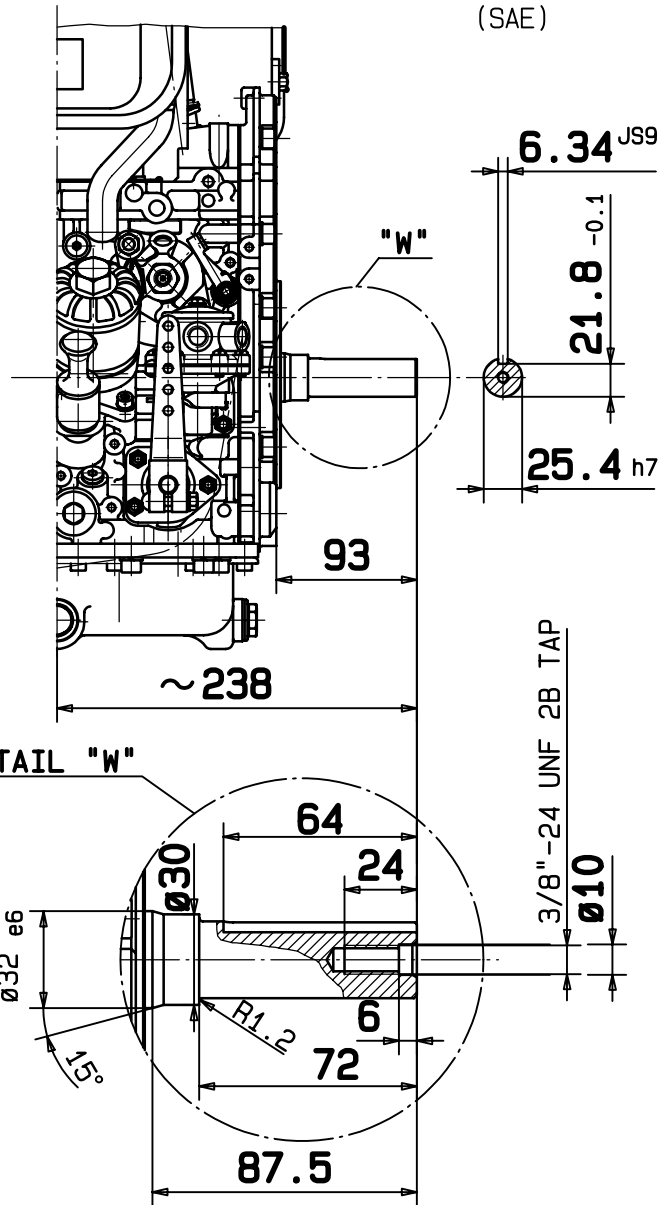

ENGINE OPTION MODEL
Motorausführung

1D81SZ24

(SAE-keg)

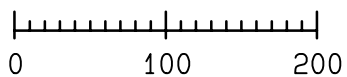
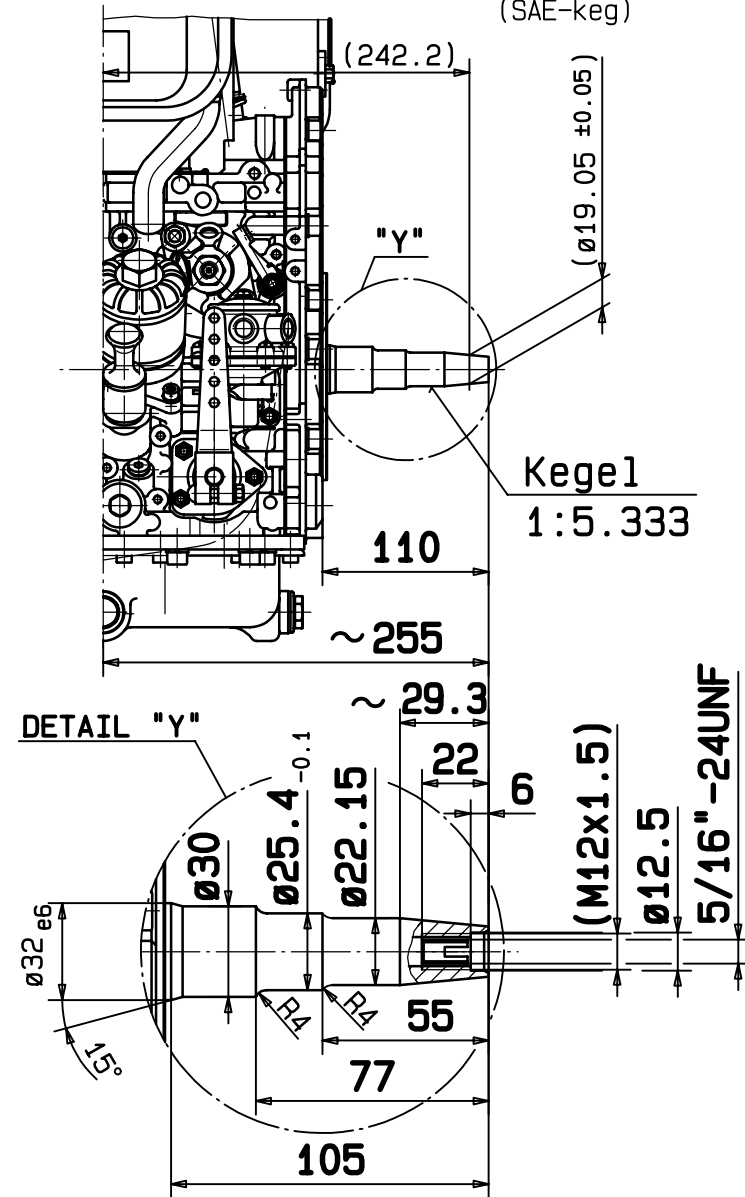

Dimensions without tolerance indication are nominal size.
Maße ohne Toleranzangaben sind Nennmaße

In the interests of technical progress we reserve the right to introduce modifications.
Änderungen, die dem technischen Fortschritt dienen, behalten wir uns vor.

The range of the length over-all based on tolerances can add up to ± 3 mm
Toleranzbedingte Streubreite bei Kastenmassen **XX** ± 3 mm

PROTECTION MARK
ACC. TO DIN 34



Schutzvermerk nach
DIN 34 beachten

MOTORENFABRIK
HATZ
RUHSTORF-ROTT

INSTALLATION DRAWING
Einbauzeichnung

1D81-90S/Z SHAFTS AT GOVERNOR-SIDE
Wellen auf sts.

SHEET OF SHEETS
Blatt 10 von 11 Blättern

gez.: 20.02.12 Gerh gepr.: 20.02.12 Gerh