

Steuergeraet  
ELECTR. CONTROL UNIT (ECU)

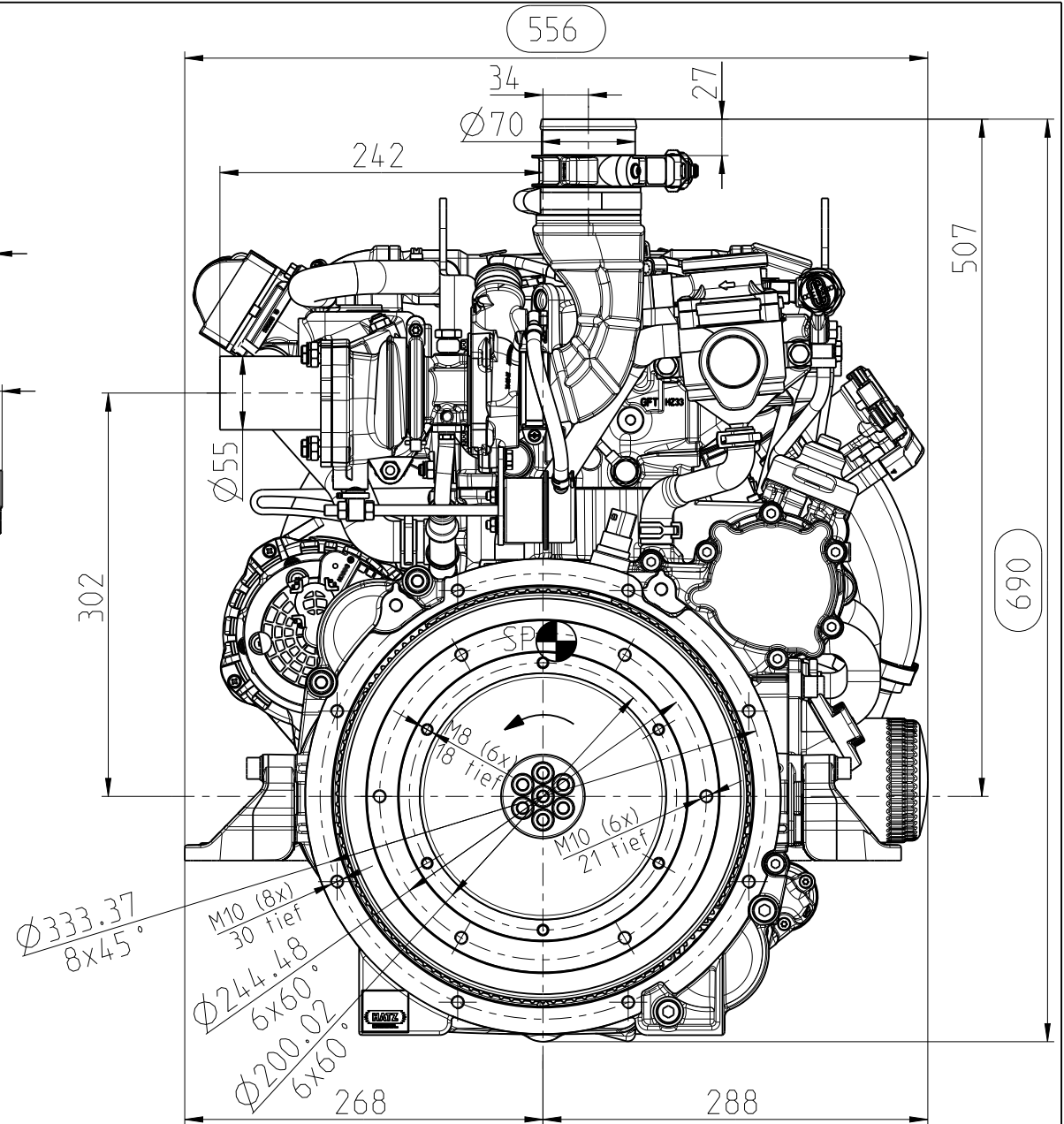

Nr.	Datum	Name	Änderung
NICHT MANUELL ÄNDERN			

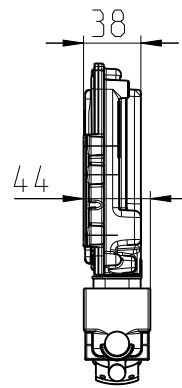

MOTORENFABRIK  
HATZ  
RUHSTORF-ROTT

INSTALLATION DRAWING

EINBAUZEICHNUNG

3H50TICD - SAE 5 - F2F

MASSTAB

SCALE

1:5

SHEET OF SHEETS

Blatt 1 von 35

Schwungradseite

FLYWHEEL-SIDE

Aenderungen, die dem technischen Fortschritt dienen, behalten wir uns vor. / In the interests of technical progress we reserve the right to introduce modification  
Toleranzbedingte Streubreite bei Kastenmaßen / The range of the length over-all based on tolerances can add up ±3mm

Schutzvermerk nach  
PROTECTION MARK ACC. TO  
DIN ISO 16016

Gez.	04.03.2019	Mfi	Gepr.	04.03.2019	Gerh
------	------------	-----	-------	------------	------

Y  
1:2

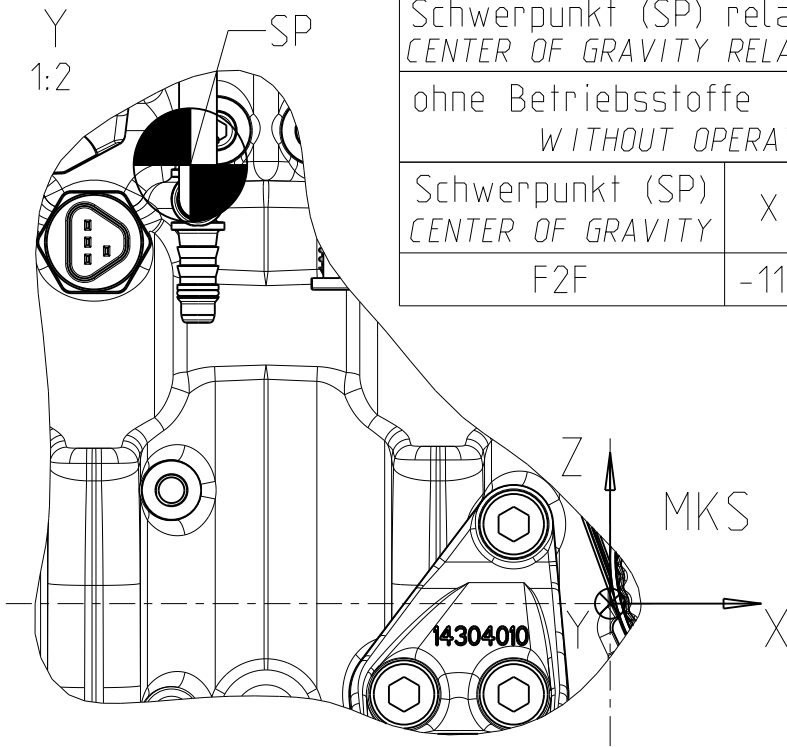

Schwerpunkt (SP) relativ zu MKS CENTER OF GRAVITY RELATIVE TO MKS			
ohne Betriebsstoffe WITHOUT OPERATING FLUIDS			
Schwerpunkt (SP) CENTER OF GRAVITY	X	Y	Z
F2F	-111	-10	116

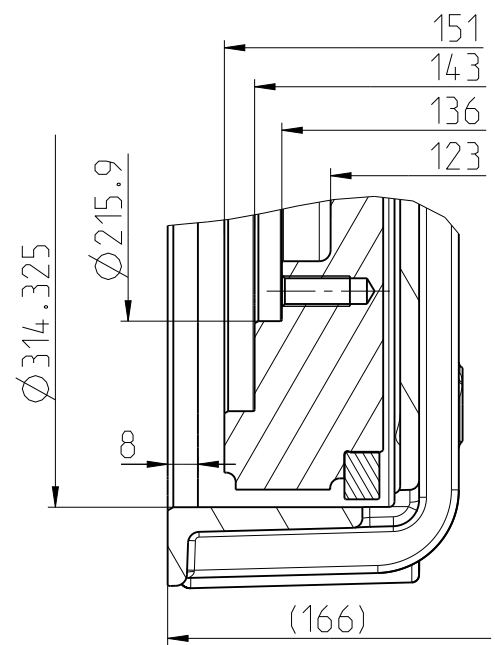

Z  
1:2

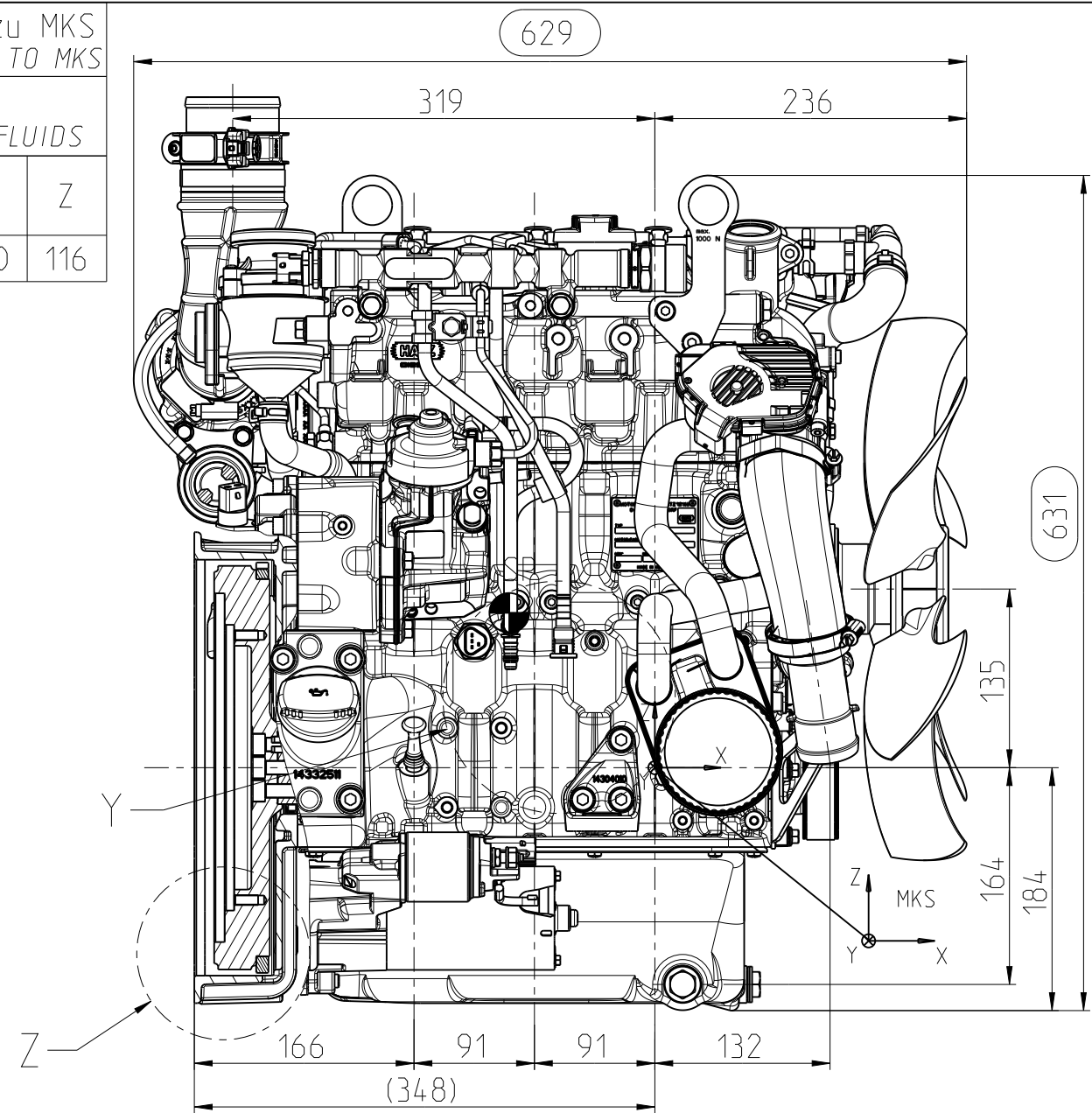

Nr.	Datum	Name	Änderung
NICHT MANUELL ÄNDERN			



INSTALLATION DRAWING  
EINBAUZEICHNUNG  
3H50TICD - SAE 5 - F2F  
Blatt 2 von 35  
Gez. 04.03.2019 Mfi

MASSTAB  
SCALE  
1:5(1:2)  
Bedienungsseite  
OPERATOR-SIDE  
Gepr. 04.03.2019 Gerh

Änderungen, die dem technischen Fortschritt dienen, behalten wir uns vor. / In the interests of technical progress we reserve the right to introduce modification  
Toleranzbedingte Streubreite bei Kastenmaßen / The range of the length over-all based on tolerances can add up ±3mm

Schutzvermerk nach  
PROTECTION MARK ACC. TO  
DIN ISO 16016

MOTORENFABRIK HATZ RUHSTORF-ROTT  
SHEET OF SHEETS  
Gez. 04.03.2019 Mfi  
Gepr. 04.03.2019 Gerh

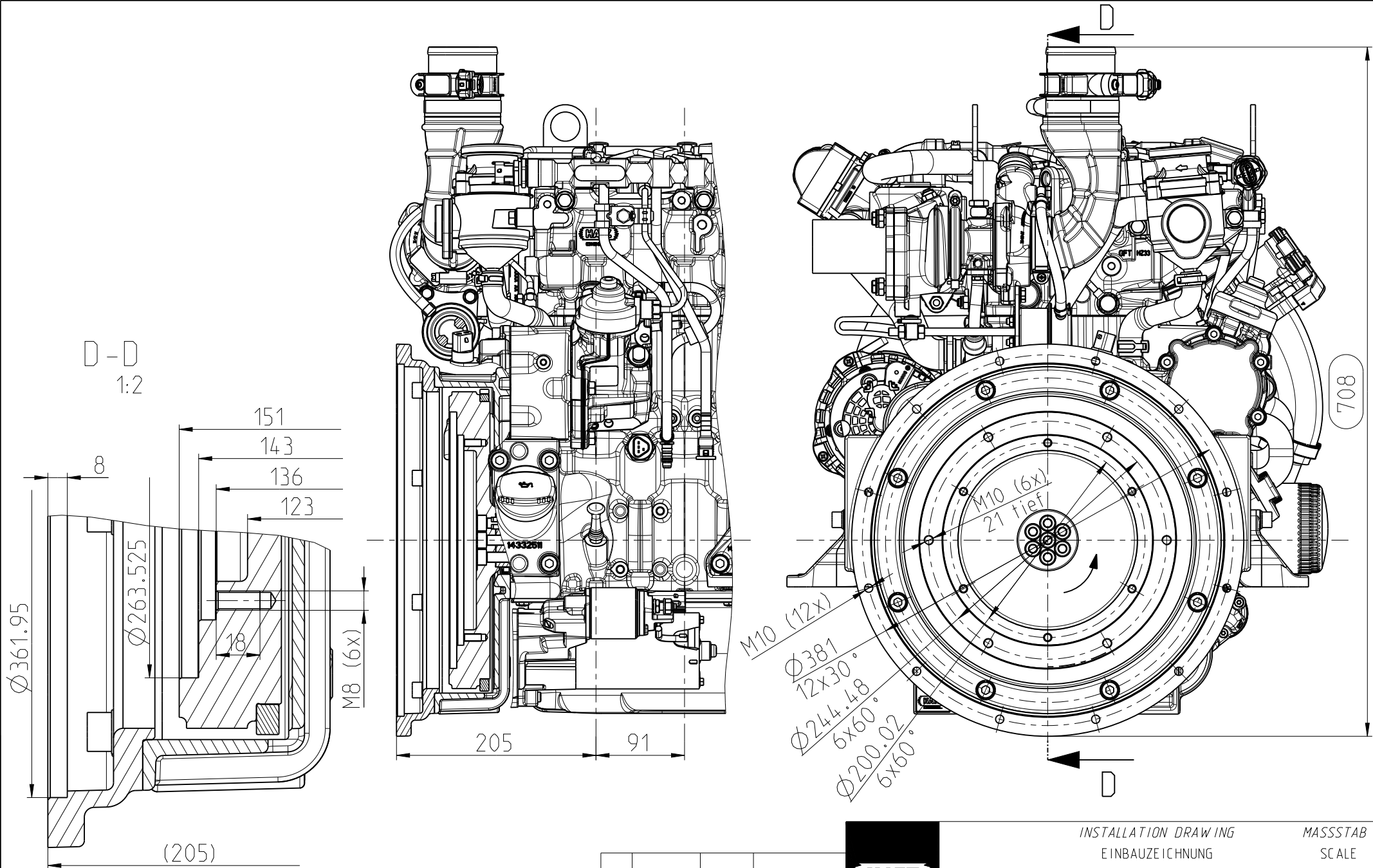

Aenderungen, die dem technischen Fortschritt dienen, behalten wir uns vor. / In the interests of technical progress we reserve the right to introduce modification  
 Toleranzbedingte Streubreite bei Kastenmaßen / The range of the length over-all based on tolerances can add up ±3mm

Nr.	Datum	Name	Änderung
NICHT MANUELL ÄNDERN			

**HATZ**  
DIESEL  
MOTORENFABRIK  
HATZ  
RUHSTORF-ROTT

INSTALLATION DRAWING  
 EINBAUZEICHNUNG  
 3H50T1CD - SAE 4 - F2F  
 Bedienungs- und Schwungradseite  
 OPERATOR- AND FLYWHEEL-SIDE

MASSTAB  
 SCALE  
 1:5(1:2)

SHEET OF SHEETS  
 Blatt 3 von 35

Gez. 04.03.2019 Mfi Gepr. 04.03.2019 Gerh

Schutzvermerk nach  
 PROTECTION MARK ACC. TO  
 DIN ISO 16016

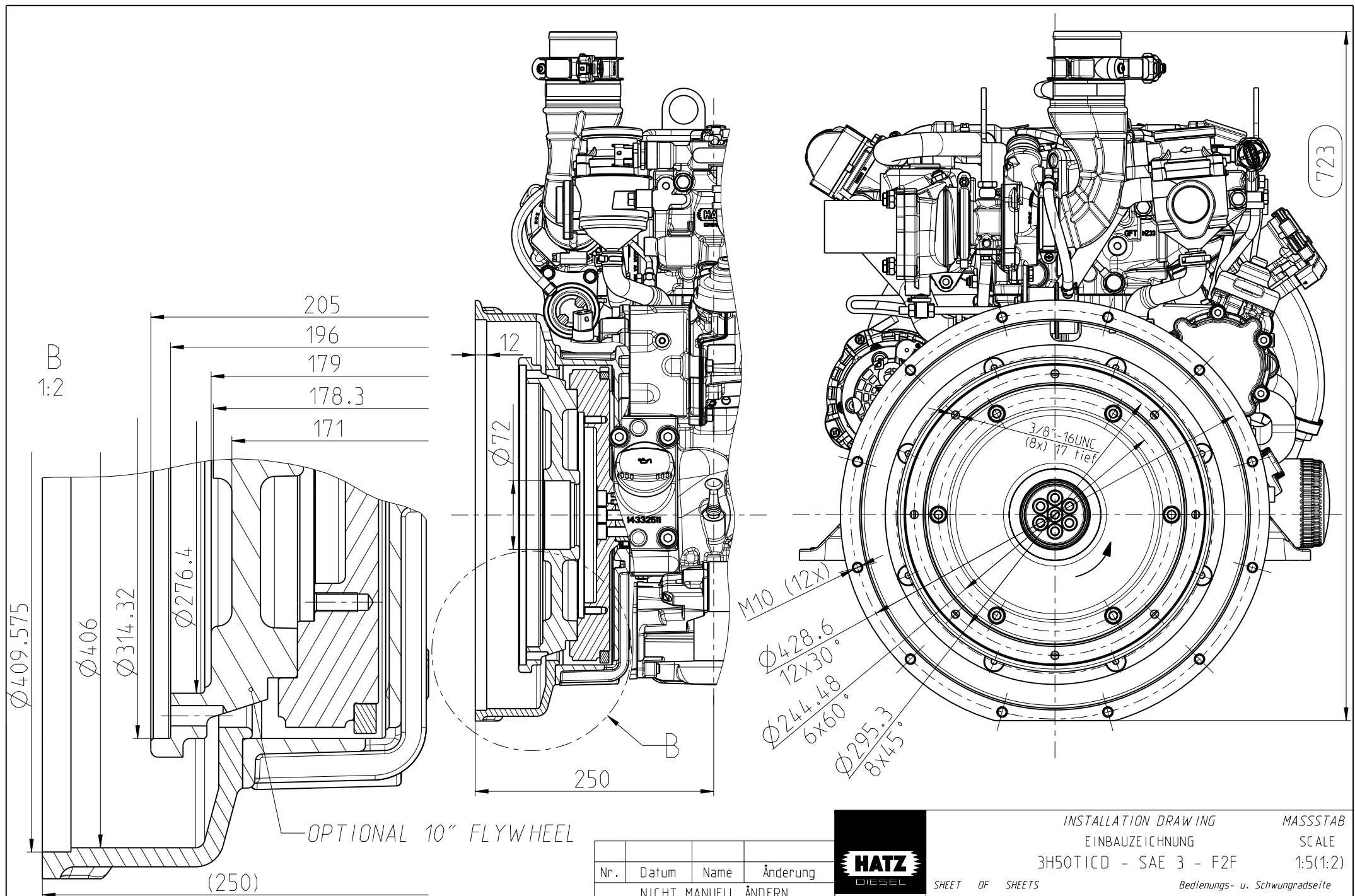

Aenderungen, die dem technischen Fortschritt dienen, behalten wir uns vor. / In the interests of technical progress we reserve the right to introduce modification  
 Toleranzbedingte Streubreite bei Kastenmaßen / The range of the length over-all based on tolerances can add up ±3mm

Nr.	Datum	Name	Änderung
NICHT MANUELL ÄNDERN			





INSTALLATION DRAWING      MASSSTAB  
 EINBAUZEICHNUNG      SCALE  
 3H50TICD - SAE 3 - F2F      1:5(1:2)

Bedienungs- u. Schwungradseite  
 OPERATOR- AND FLYWHEEL-SIDE

SHEET OF SHEETS  
 Blatt 4 von 35

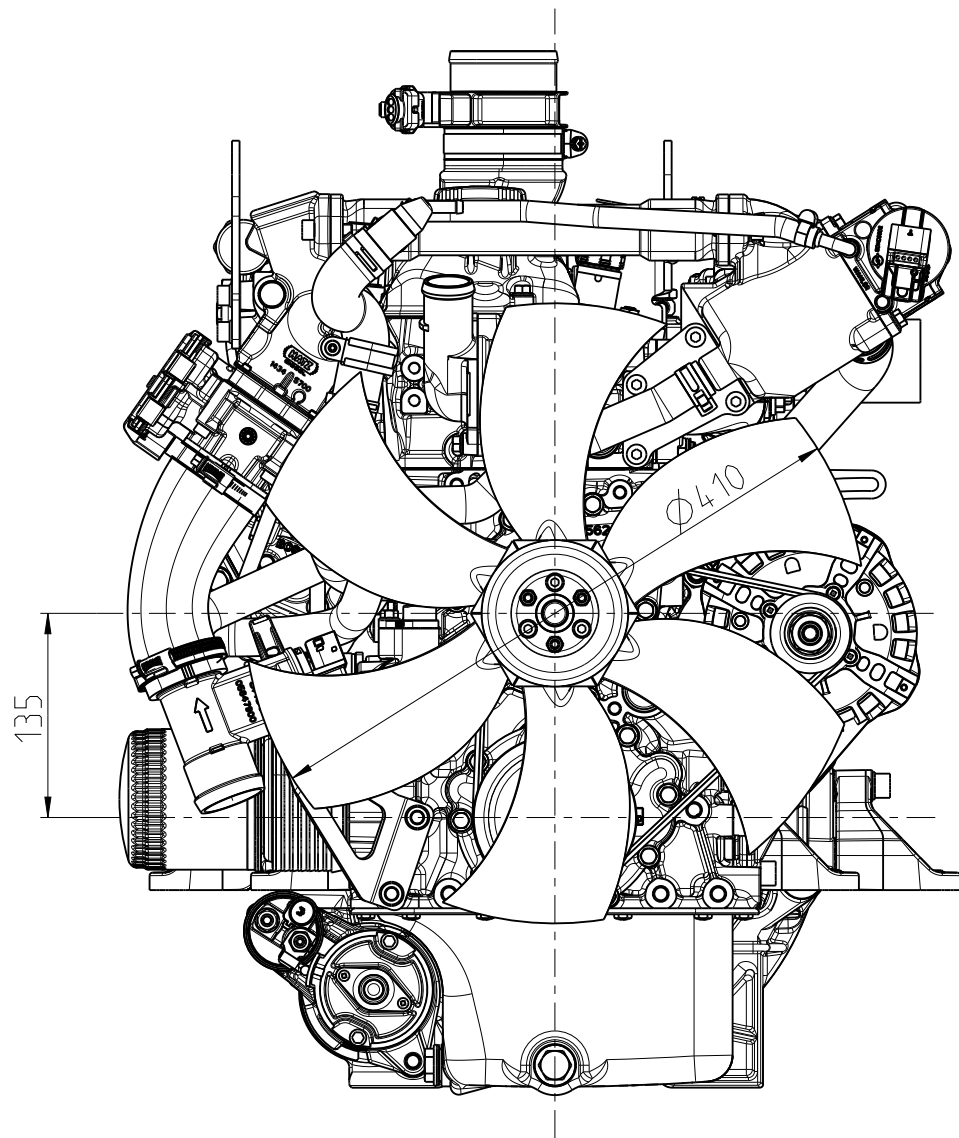
Gez.	04.03.2019	Mfi	Gepr.	04.03.2019	Gerh
------	------------	-----	-------	------------	------



					INSTALLATION DRAWING		MASSTAB	
					EINBAUZEICHNUNG		SCALE	
				3H50T1CD - F2F		1:5		
						Luefterseite		
						FAN-SIDE		
Aenderungen, die dem technischen Fortschritt dienen, behalten wir uns vor. / In the interests of technical progress we reserve the right to introduce modification				Schutzvermerk nach		SHEET OF SHEETS		
Toleranzbedingte Streubreite bei Kastenmaßen / The range of the length over-all based on tolerances can add up ±3mm				PROTECTION MARK ACC. TO		Blatt 5 von 35		
				DIN ISO 16016		MOTORENFABRIK HATZ RUHSTORF-ROTT		
						Gez. 04.03.2019 Mfi Gepr. 04.03.2019 Gerh		

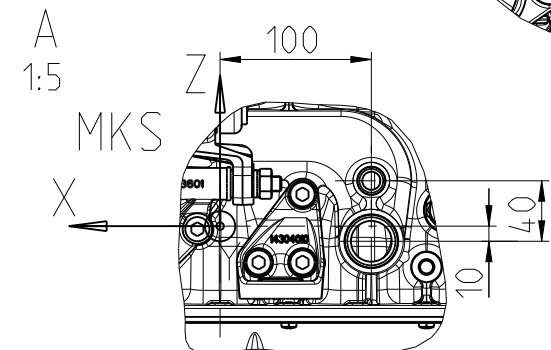
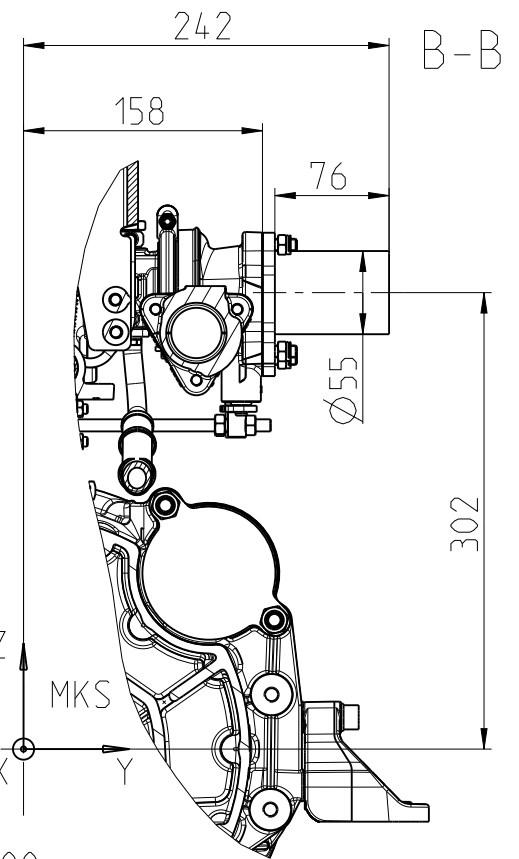
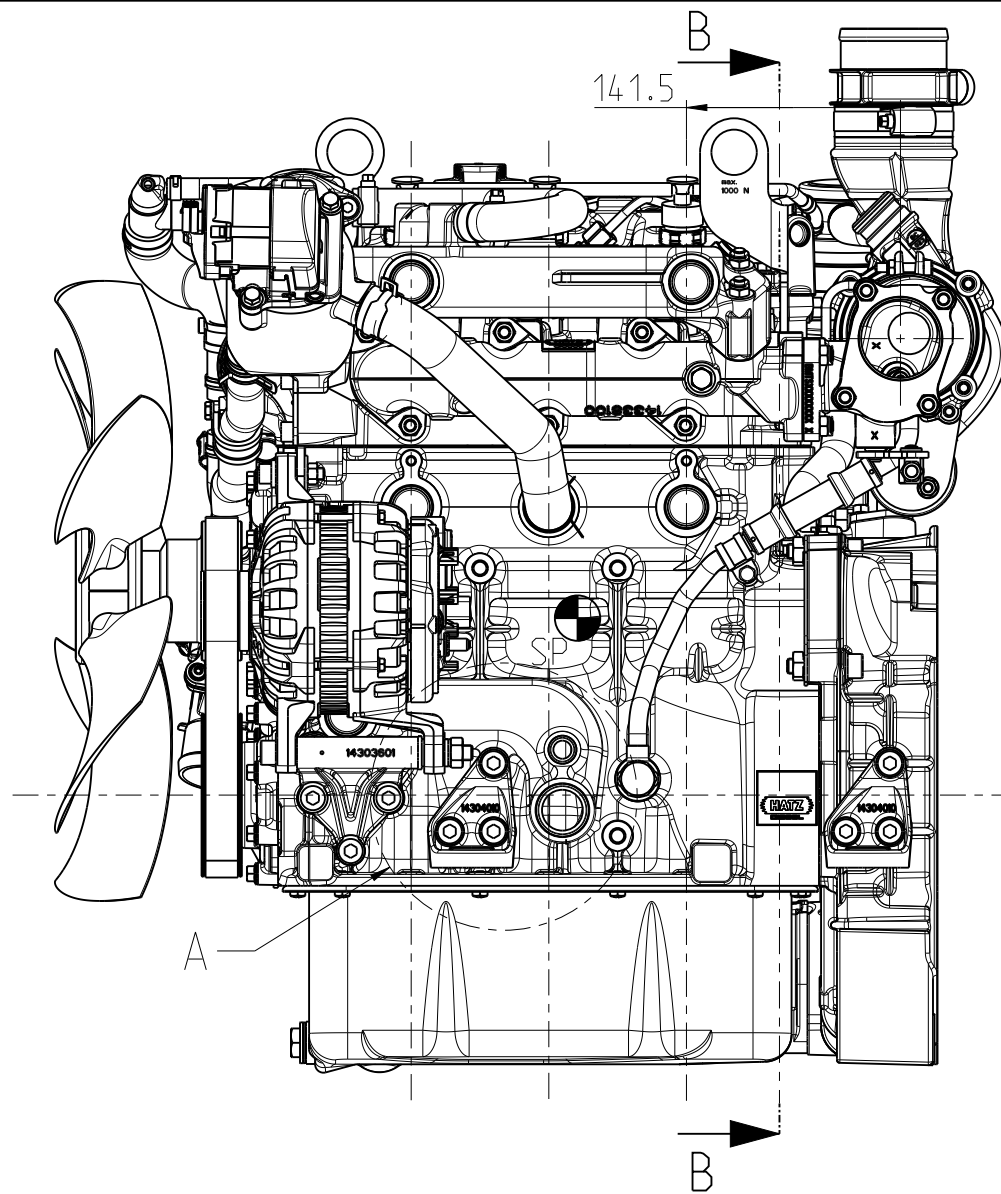

				INSTALLATION DRAWING EINBAUZEICHUNG 3H50TICD - F2F Abgasseite EXHAUST GAS SIDE	MASSSTAB SCALE 1:5
SHEET OF SHEETS Blatt 6 von 35				Mfi    Gepr.    04.03.2019    Gerh	
Nr.    Datum    Name    Änderung		Schutzvermerk nach PROTECTION MARK ACC. TO		DIN ISO 16016	
NICHT MANUELL ÄNDERN				MOTORENFABRIK HATZ RUHSTORF-ROTT	

Änderungen, die dem technischen Fortschritt dienen, behalten wir uns vor. / In the interests of technical progress we reserve the right to introduce modification  
 Toleranzbedingte Streubreite bei Kastenmaßen / The range of the length over-all based on tolerances can add up ±3mm

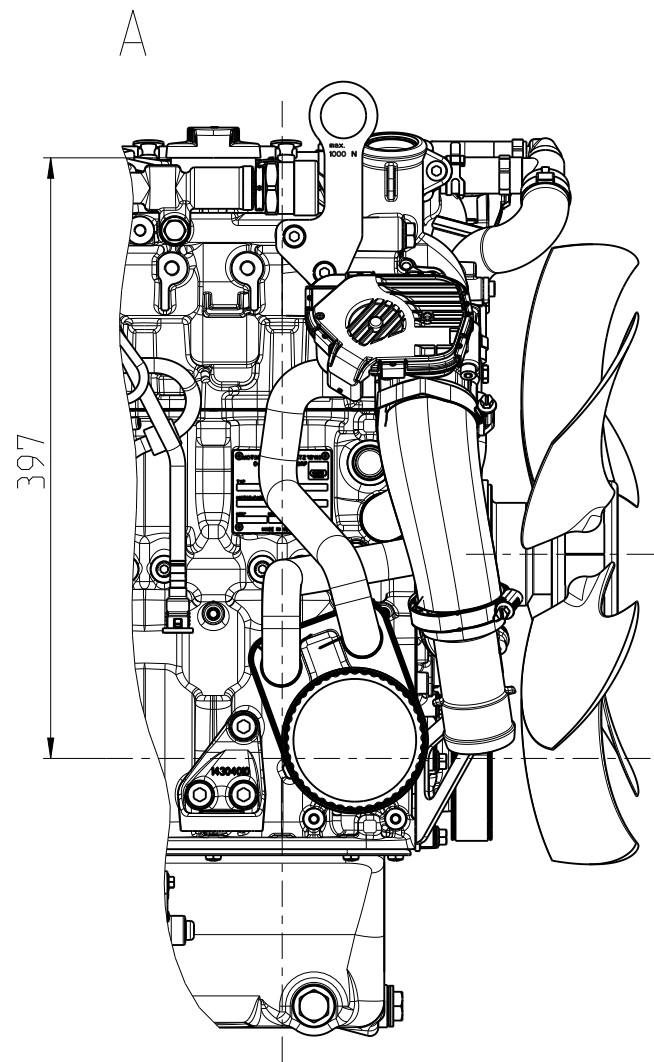
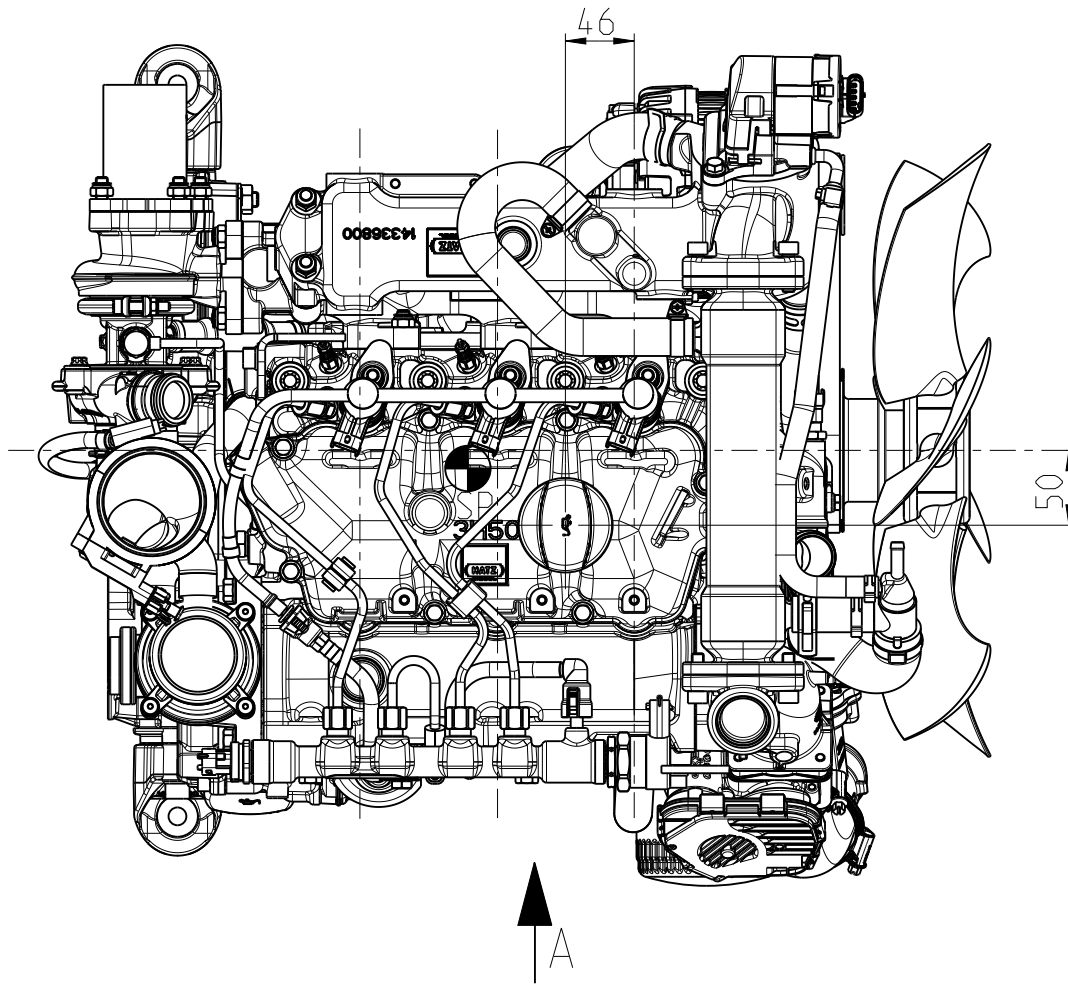

Aenderungen, die dem technischen Fortschritt dienen, behalten wir uns vor. / In the interests of technical progress we reserve the right to introduce modification  
 Toleranzbedingte Streubreite bei Kastenmaßen / The range of the length over-all based on tolerances can add up ±3mm

Nr.	Datum	Name	Änderung
NICHT MANUELL ÄNDERN			
			Schutzvermerk nach PROTECTION MARK ACC. TO
			DIN ISO 16016

**HATZ**  
DIESEL  
MOTORENFABRIK  
HATZ  
RUHSTORF-ROTT

INSTALLATION DRAWING      MASSSTAB  
 EINBAUZEICHNUNG      SCALE  
 3H50TICD - F2F      1:5

Draufsicht  
 TOP-VIEW

SHEET OF SHEETS  
 Blatt 7 von 35

Gez.	04.03.2019	Mfi	Gepr.	04.03.2019	Gerh
------	------------	-----	-------	------------	------

STANDARD

Starter unten (Bedienungsseite)

12 VOLT

STARTER BELOW (OPERATOR SIDE)

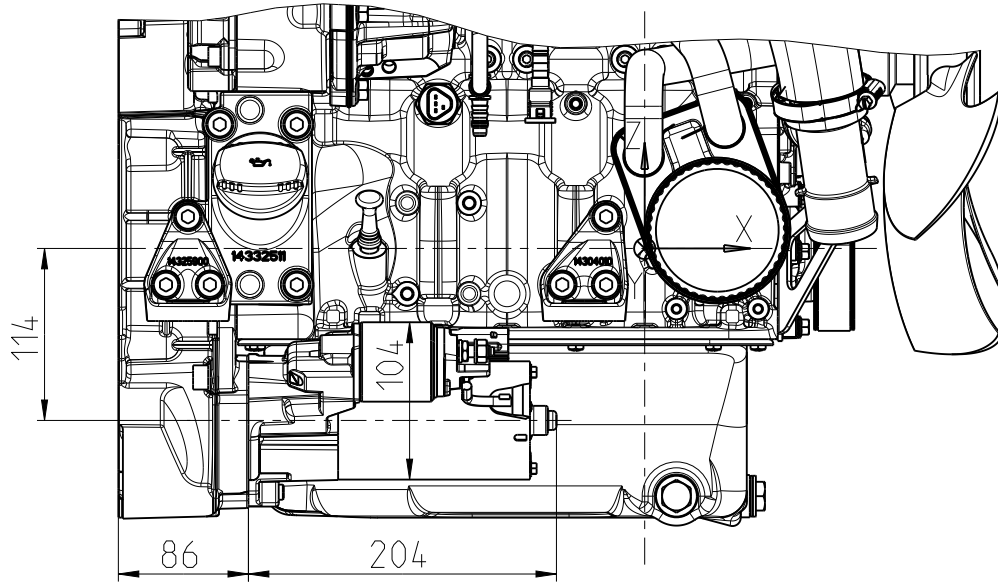

24 VOLT

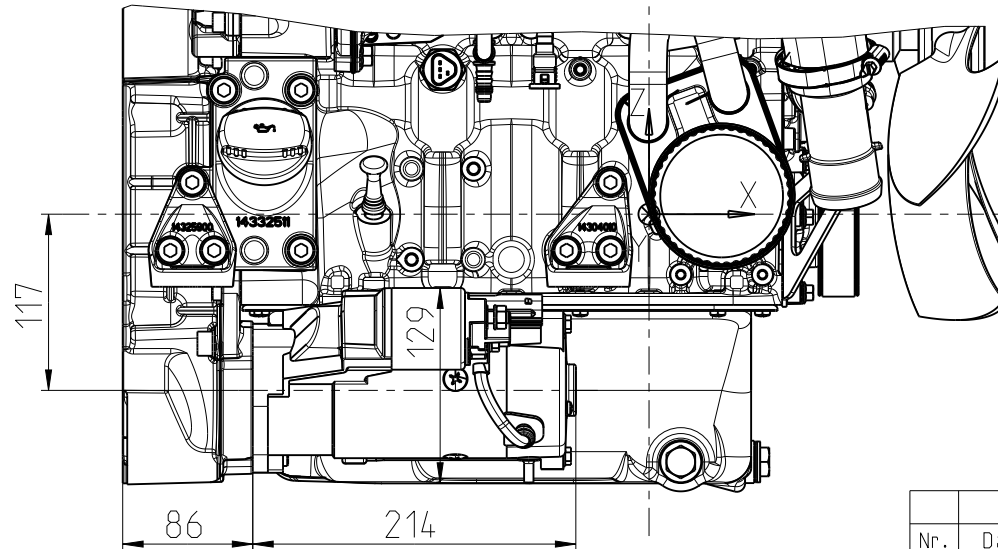

OPTIONAL

Starter oben (Abgasseite)

STARTER ABOVE (EXHAUST GAS SIDE)

12 VOLT ONLY

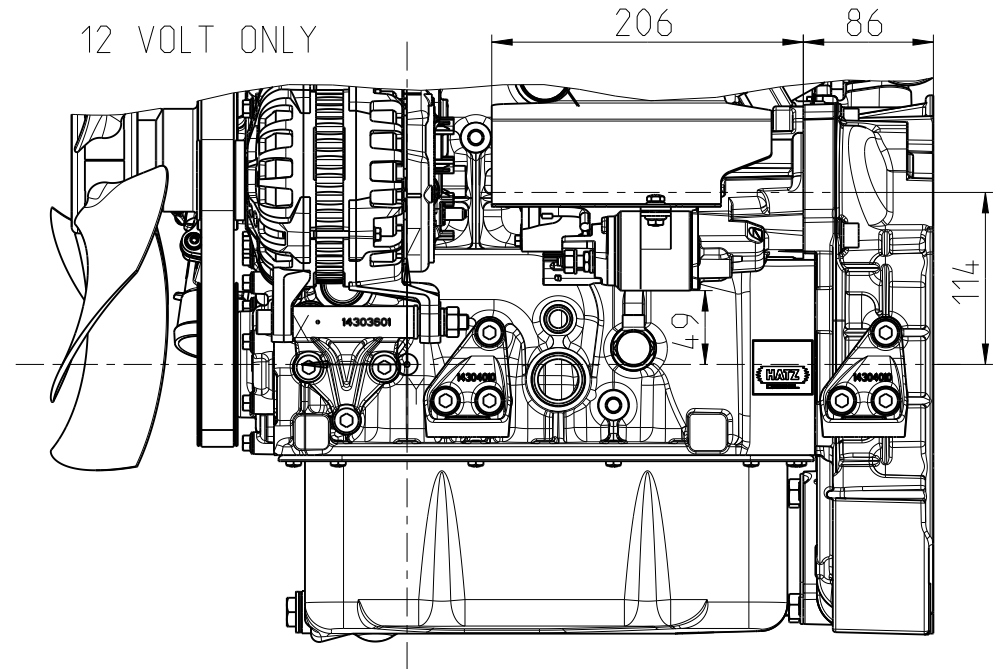

Nr.	Datum	Name	Änderung
NICHT MANUELL ÄNDERN			



INSTALLATION DRAWING

MASSTAB

EINBAUZEICHNUNG

SCALE

3H50TICD - F2F

1:5

SHEET OF SHEETS

Starter 12 Volt/24 Volt

Blatt 8 von 35

STARTER 12 VOLT/24 VOLT

Änderungen, die dem technischen Fortschritt dienen, behalten wir uns vor. / In the interests of technical progress we reserve the right to introduce modification

Schutzvermerk nach  
PROTECTION MARK ACC. TO  
DIN ISO 16016

Gez.	04.03.2019	Mfi	Gepr.	04.03.2019	Gerh
------	------------	-----	-------	------------	------



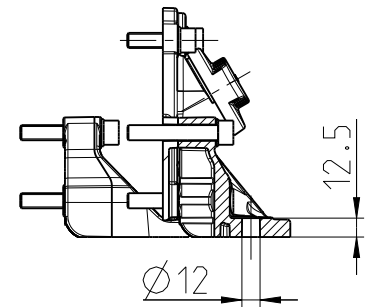
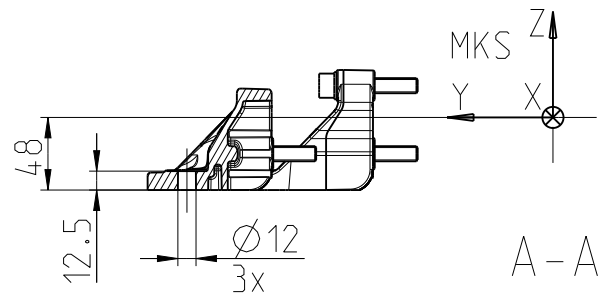
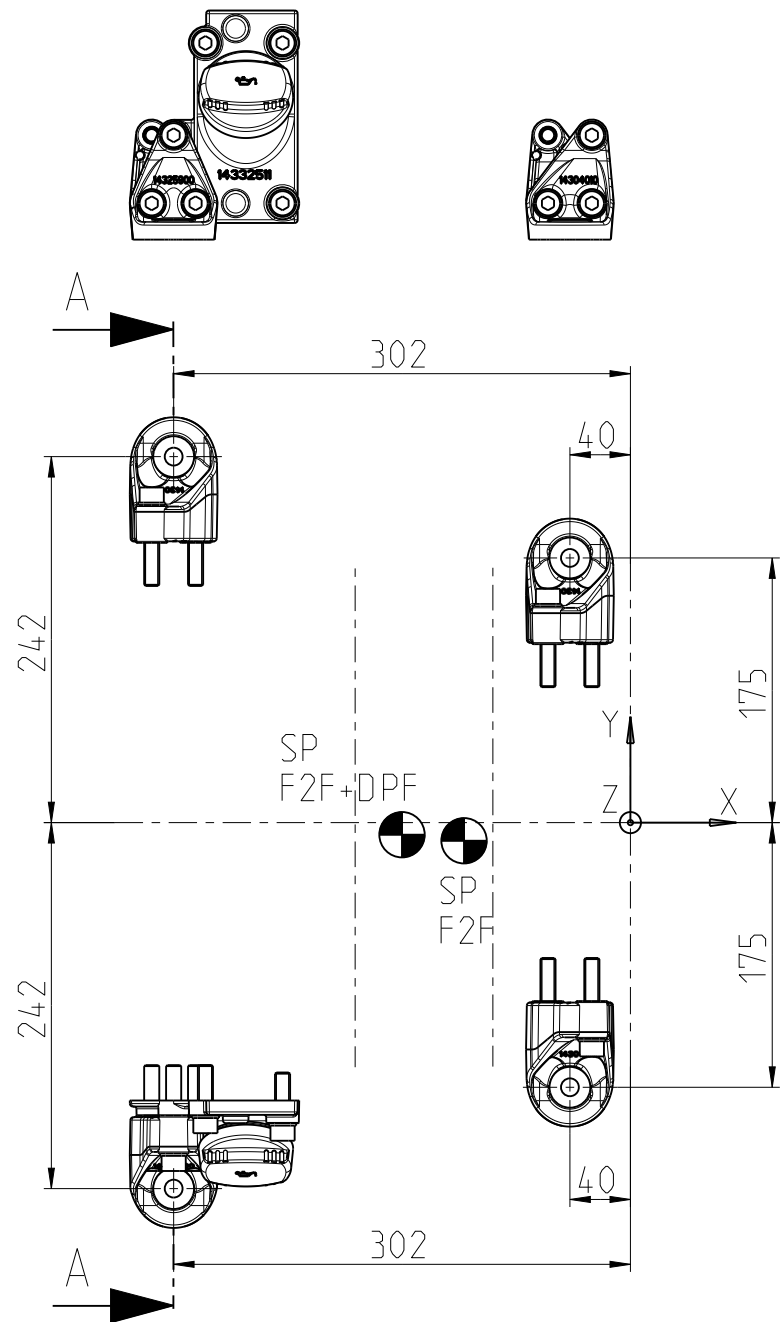

Aenderungen, die dem technischen Fortschritt dienen, behalten wir uns vor. / In the interests of technical progress we reserve the right to introduce modification  
 Toleranzbedingte Streubreite bei Kastenmaßen / The range of the length over-all based on tolerances can add up  $\pm 3\text{mm}$

Nr.	Datum	Name	Änderung
NICHT MANUELL ÄNDERN			
Schutzvermerk nach			DIN ISO 16016
PROTECTION MARK ACC. TO			

**HATZ**  
DIESEL  
MOTORENFABRIK  
HATZ  
RUHSTORF-ROTT

INSTALLATION DRAWING  
 EINBAUZEICHNUNG  
 3H50TICD - F2F  
 Motorbefestigung  
 ENGINE MOUNTING

MASSTAB  
 SCALE  
 1:5

SHEET OF SHEETS  
 Blatt 9 von 35

Gez.	04.03.2019	Mfi	Gepr.	04.03.2019	Gerh
------	------------	-----	-------	------------	------

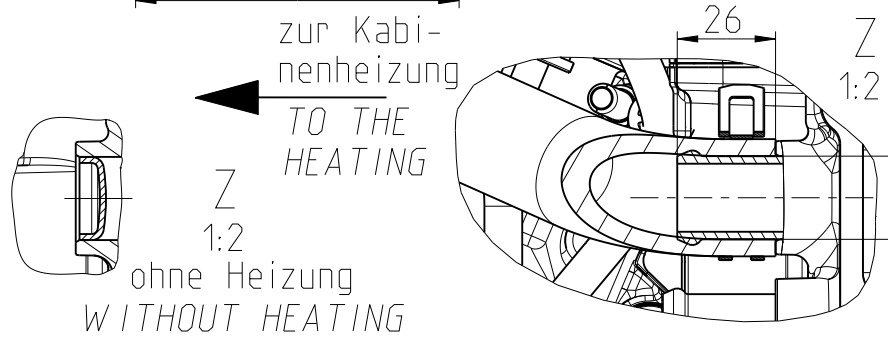
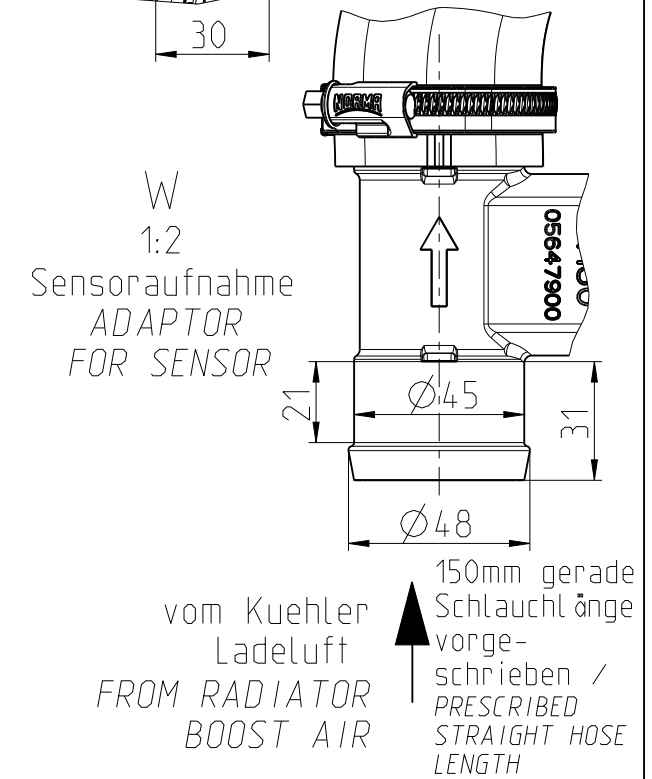
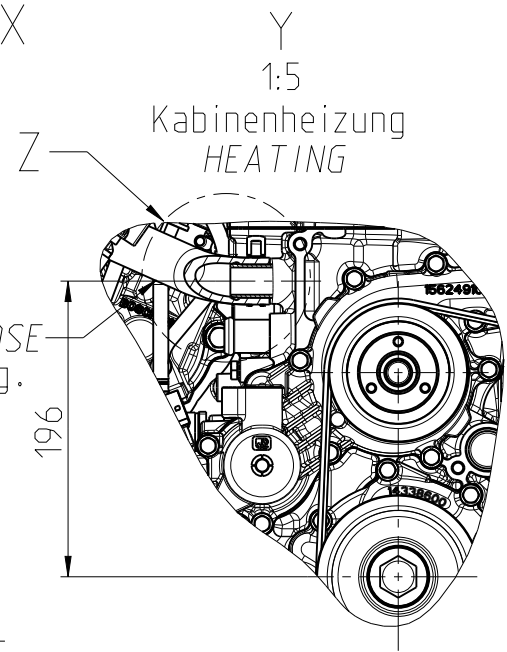
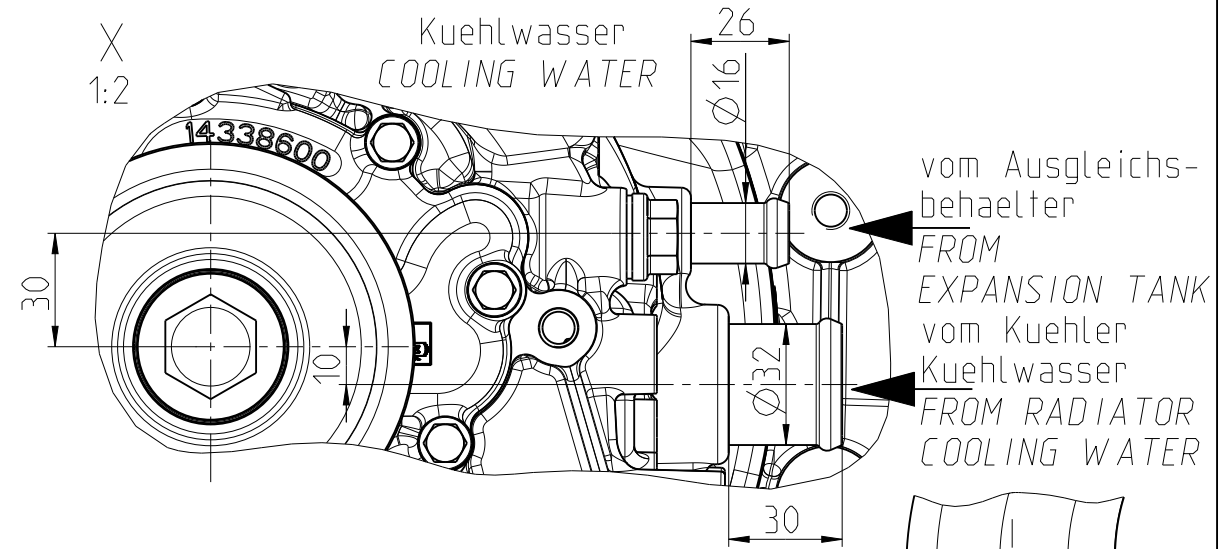
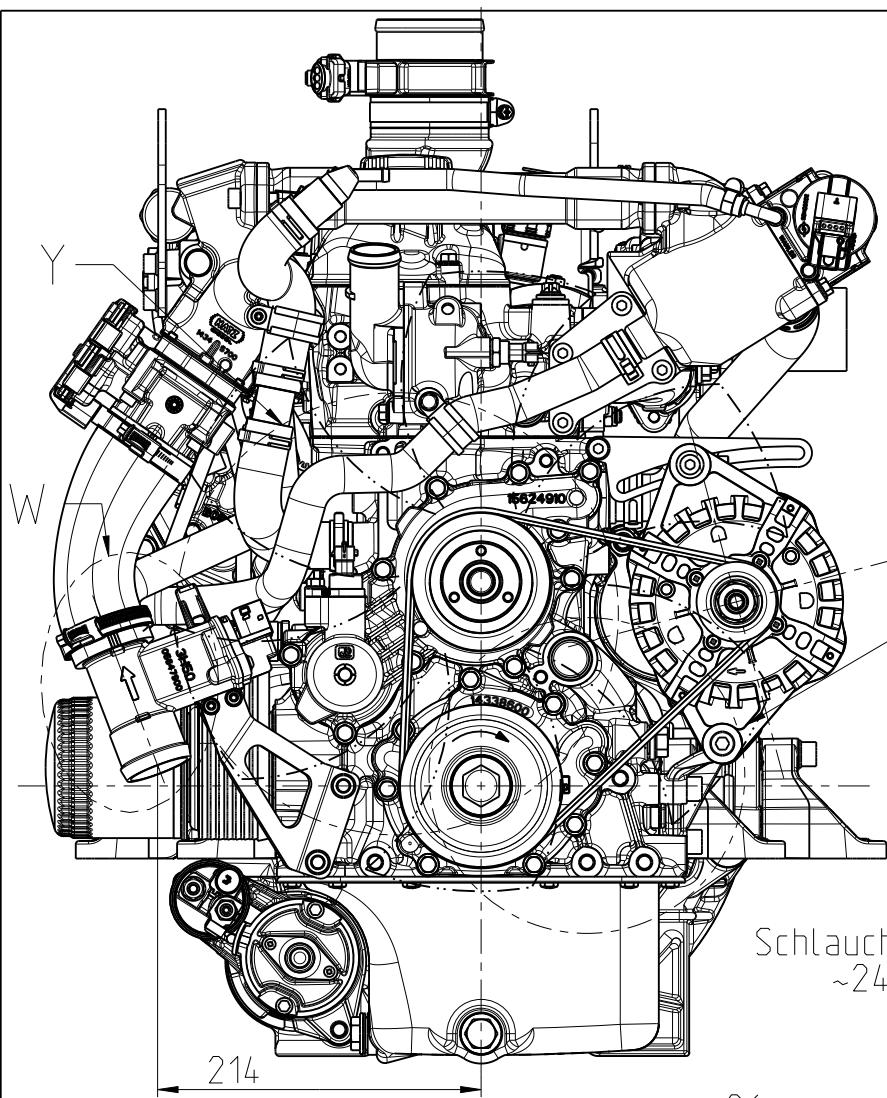

Nr.	Datum	Name	Änderung
NICHT MANUELL ÄNDERN			



INSTALLATION DRAWING      MASSSTAB  
 EINBAUZEICHNUNG      SCALE  
 3H50TICD - F2F      1:5(1:2)

SHEET OF SHEETS      Luftterseite ohne Luefter  
 Blatt 10 von 35      FAN-SIDE WITHOUT FAN

Gez. 04.03.2019      Mfi      Gepr. 04.03.2019      Gerh

Aenderungen, die dem technischen Fortschritt dienen, behalten wir uns vor. / In the interests of technical progress we reserve the right to introduce modification  
 Toleranzbedingte Streubreite bei Kastenmaßen / The range of the length over-all based on tolerances can add up ±3mm

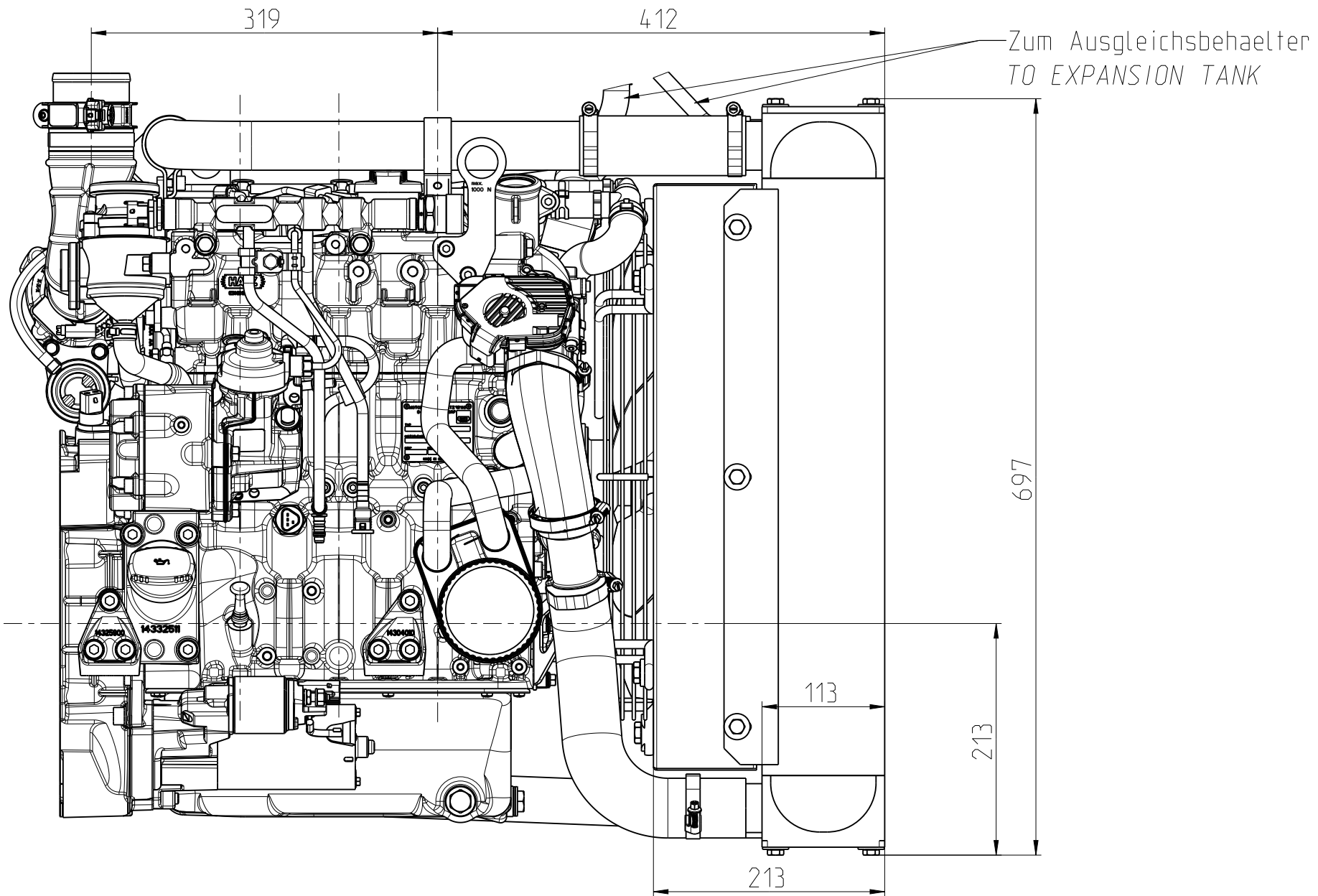

INSTALLATION DRAWING      MASSSTAB  
 EINBAUZEICHNUNG      SCALE  
 3H50T1CD - F2F      1:5

SHEET OF SHEETS      Bedienungssseite mit F2F Kombikuehler  
 Blatt 11 von 35 OPERATOR-SIDE WITH F2F RADIATOR AIR+WATER  
 Gez. 04.03.2019      Mfi      Gepr. 04.03.2019      Gerh

Nr.	Datum	Name	Änderung
NICHT MANUELL ÄNDERN			



Aenderungen, die dem technischen Fortschritt dienen, behalten wir uns vor. / In the interests of technical progress we reserve the right to introduce modification  
 Toleranzbedingte Streubreite bei Kastenmaßen / The range of the length over-all based on tolerances can add up ±3mm

Schutzvermerk nach  
 PROTECTION MARK ACC. TO  
 DIN ISO 16016

Zum Ausgleichsbehälter  
TO EXPANSION TANK

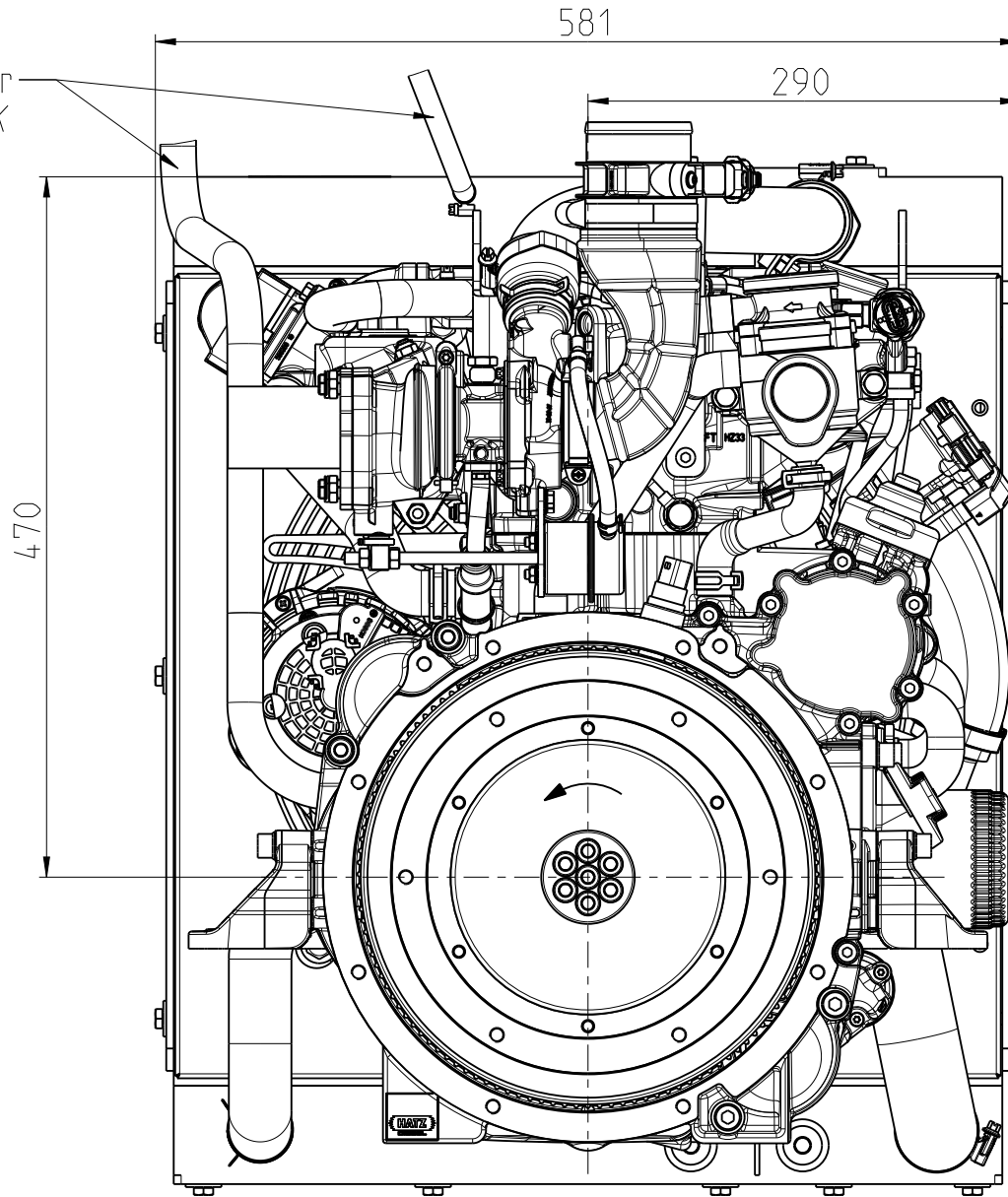

Nr.	Datum	Name	Änderung
NICHT MANUELL ÄNDERN			



MOTORENFABRIK  
HATZ  
RUHSTORF-ROTT

INSTALLATION DRAWING

MASSTAB

EINBAUZEICHNUNG

SCALE

3H50T1CD - F2F

1:5

SHEET OF SHEETS

Schwungradseite mit F2F Kombiuehler

Änderungen, die dem technischen Fortschritt dienen, behalten wir uns vor. / In the interests of technical progress we reserve the right to introduce modification

Schutzvermerk nach

DIN ISO 16016

Blatt 12 von 35 FLYWHEEL-SIDE WITH F2F RADIATOR AIR+WATER

Toleranzbedingte Streubreite bei Kastenmaßen / The range of the length over-all based on tolerances can add up ±3mm

PROTECTION MARK ACC. TO

Gez.	04.03.2019	Mfi	Gepr.	04.03.2019	Gerh
------	------------	-----	-------	------------	------

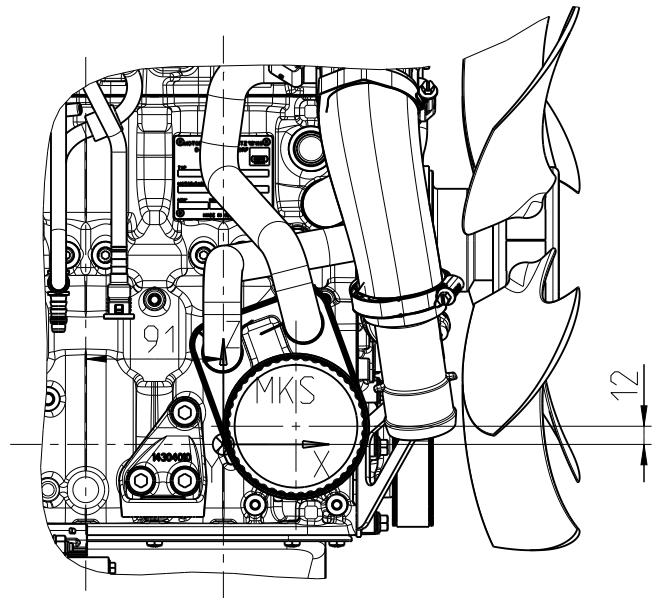

Oelfilter  
horizontal  
OILFILTER  
HORIZONTAL

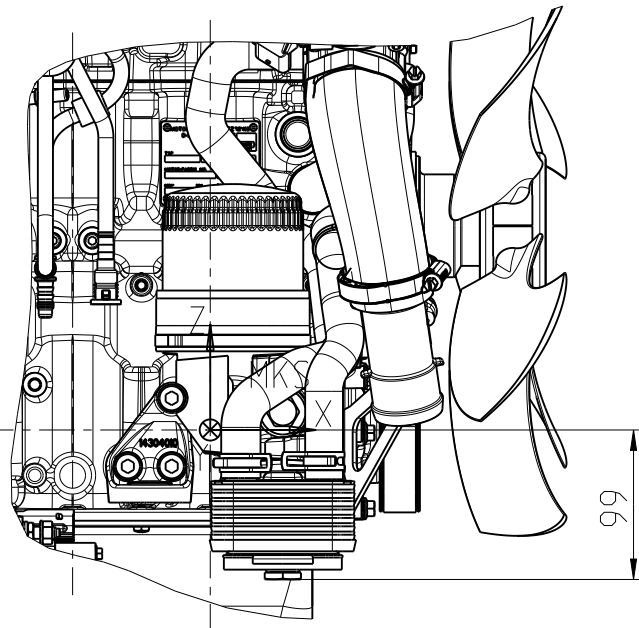
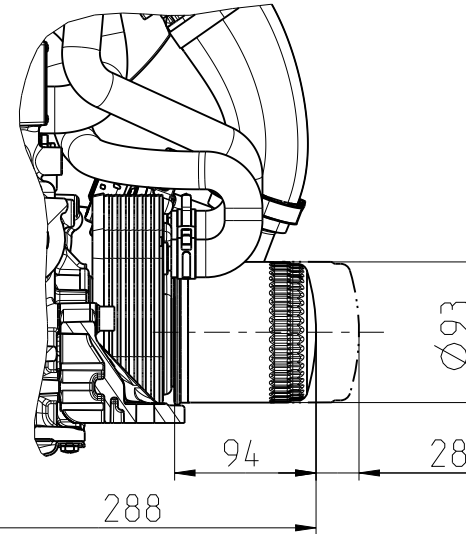
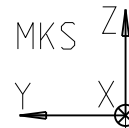

Oelfilter  
vertikal  
OILFILTER  
VERTICAL

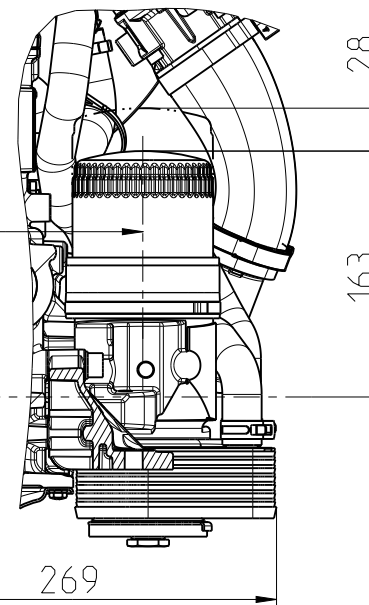
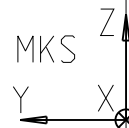

Aenderungen, die dem technischen Fortschritt dienen, behalten wir uns vor. / In the interests of technical progress we reserve the right to introduce modification  
Toleranzbedingte Streubreite bei Kastenmaßen / The range of the length over-all based on tolerances can add up ±3mm

Nr.	Datum	Name	Änderung
NICHT MANUELL ÄNDERN			

Schutzvermerk nach  
PROTECTION MARK ACC. TO  
DIN ISO 16016



INSTALLATION DRAWING		MASSSTAB	
EINBAUZEICHNUNG		SCALE	
3H501CD		1:5	
SHEET OF SHEETS		Oelfilter-vert/hori	
Blatt 13 von 35		OILFILTER-VERT/HORI	
Gez.	04.03.2019	Mfi	Gerh
		Gepr.	04.03.2019
		Gerh	

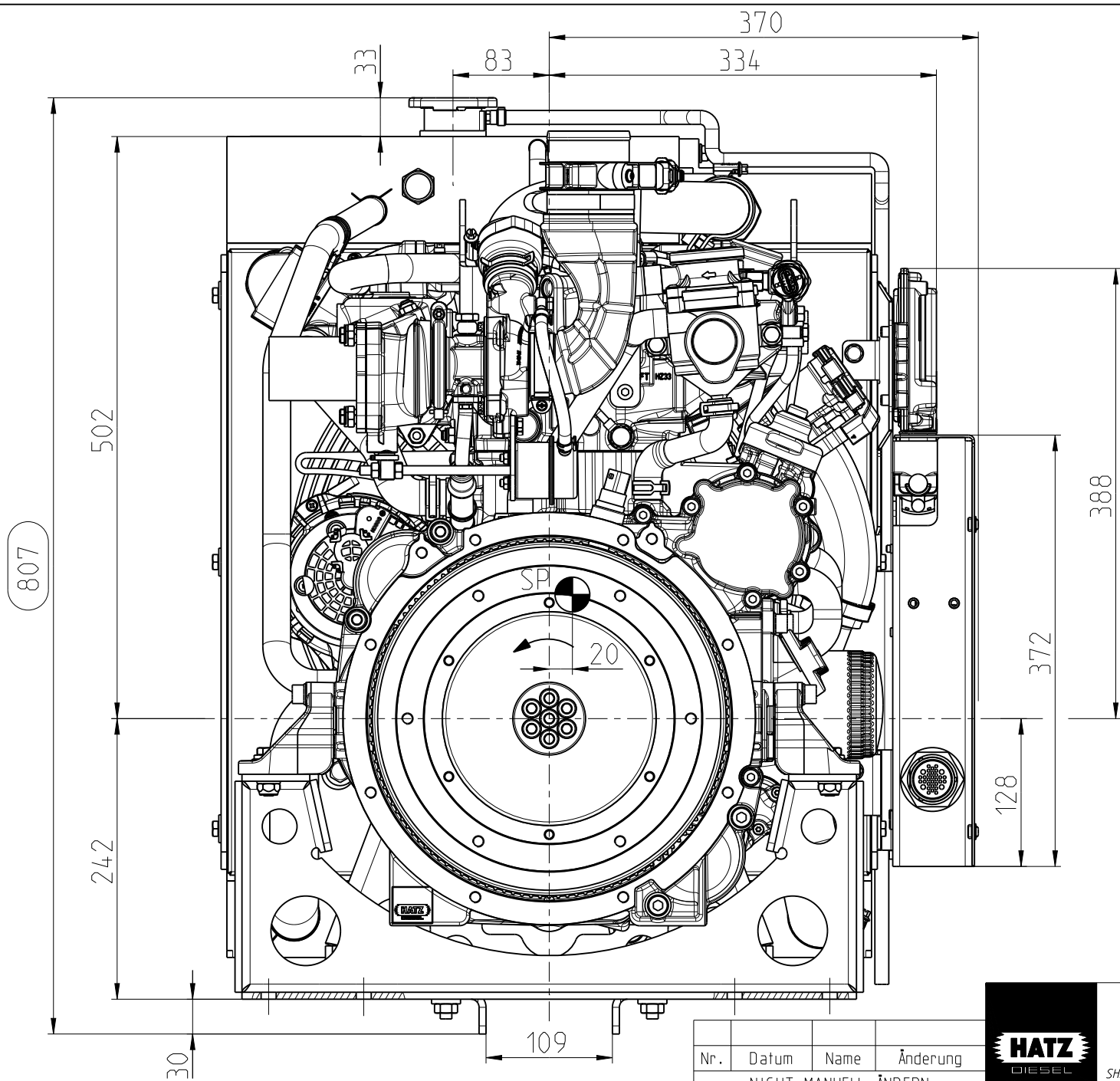

Nr.	Datum	Name	Änderung
NICHT MANUELL ÄNDERN			



INSTALLATION DRAWING      MASSSTAB  
 EINBAUZEICHNUNG      SCALE  
 3H50T1CD - OPU      1:5  
 Schwungradseite  
 FLYWHEEL-SIDE

SHEET OF SHEETS		Blatt 14 von 35	
Gez.	04.03.2019	Mfi	Gepr. 04.03.2019
		Gerh	

Aenderungen, die dem technischen Fortschritt dienen, behalten wir uns vor. / In the interests of technical progress we reserve the right to introduce modification  
 Toleranzbedingte Streubreite bei Kastenmaßen / The range of the length over-all based on tolerances can add up ±3mm

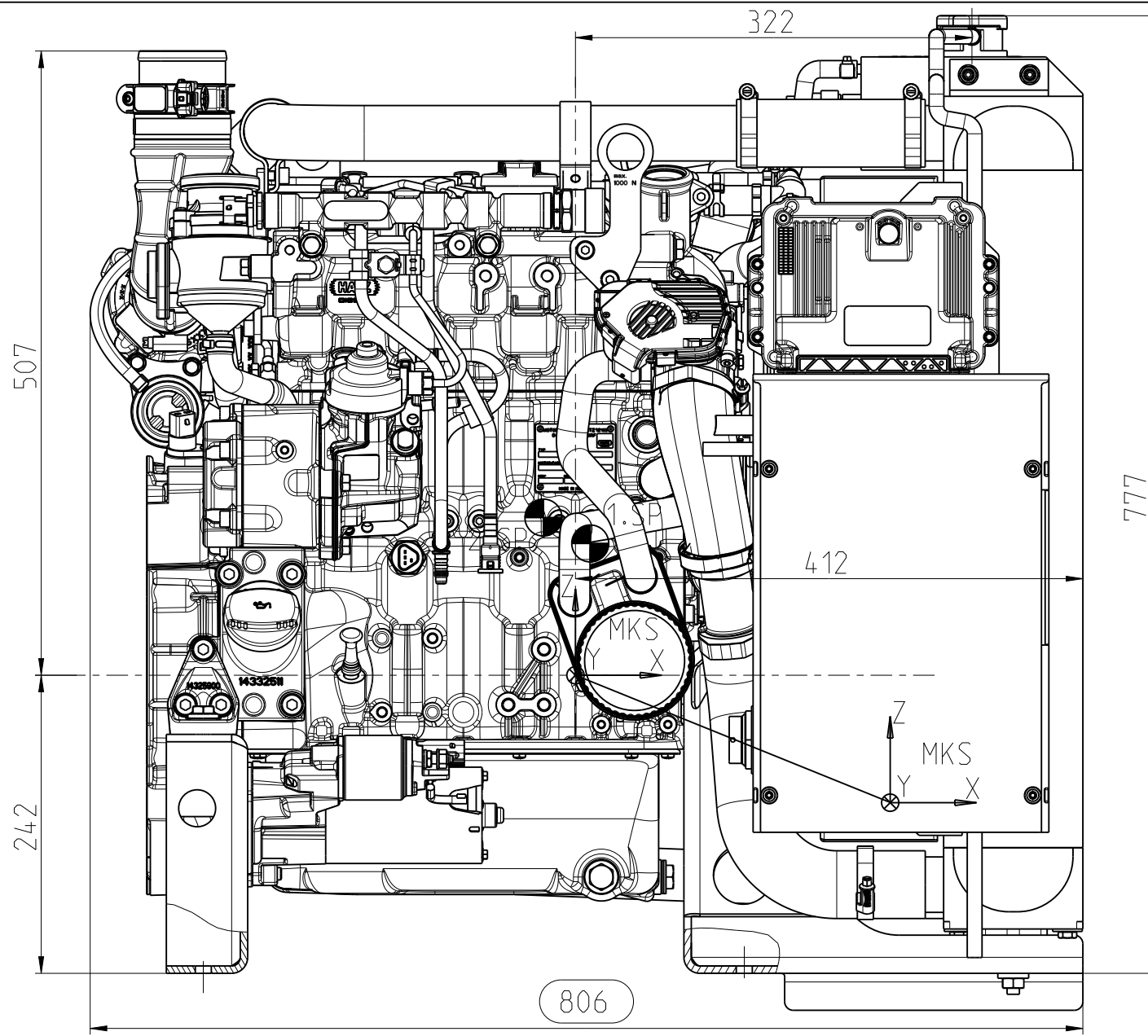

Schwerpunkt (SP) relativ zu MKS  
 CENTER OF GRAVITY RELATIVE TO MKS  
 ohne Betriebsstoffe  
 WITHOUT OPERATING FLUIDS

Schwerpunkt (SP) CENTER OF GRAVITY	X	Y	Z
1. OPU without DPF	12	-20	107
2. OPU with DPF	-26	-17	128

INSTALLATION DRAWING      MASSSTAB  
 EINBAUZEICHNUNG      SCALE  
 3H50TICD - OPU      1:5

Nr.	Datum	Name	Änderung
NICHT MANUELL ÄNDERN			



SHEET OF SHEETS		Bedienungsseite			
Blatt 15 von 35		OPERATOR-SIDE			
Gez.	04.03.2019	Mfi	Gepr.	04.03.2019	Gerh

Aenderungen, die dem technischen Fortschritt dienen, behalten wir uns vor. / In the interests of technical progress we reserve the right to introduce modification  
 Toleranzbedingte Streubreite bei Kastenmaßen / The range of the length over-all based on tolerances can add up ±3mm

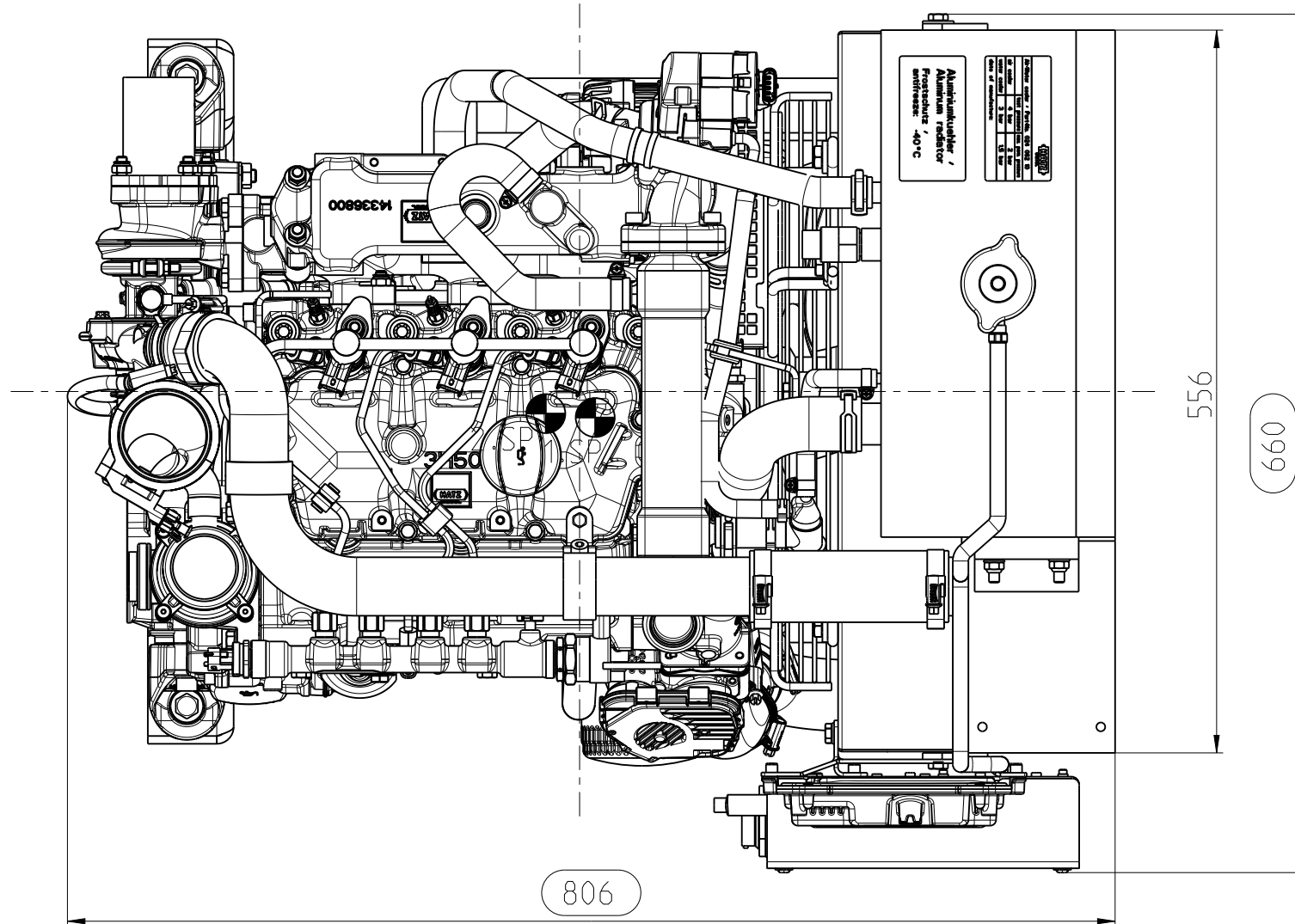

<table border="1" style="display: inline-table; border-collapse: collapse;"> <thead> <tr> <th style="width: 10%;">Nr.</th> <th style="width: 15%;">Datum</th> <th style="width: 15%;">Name</th> <th style="width: 15%;">Änderung</th> </tr> </thead> <tbody> <tr> <td colspan="4" style="text-align: center;">NICHT MANUELL ÄNDERN</td> </tr> </tbody> </table>				Nr.	Datum	Name	Änderung	NICHT MANUELL ÄNDERN					INSTALLATION DRAWING EINBAUZEICHNUNG 3H50TICD - OPU	MASSSTAB SCALE 1:5
Nr.	Datum	Name	Änderung											
NICHT MANUELL ÄNDERN														
MOTORENFABRIK HATZ RUHSTORF-ROTT				SHEET OF SHEETS Blatt 16 von 35 Gez. 04.03.2019	Draufsicht TOP-VIEW Mfi Gepr. 04.03.2019 Gerh									

Aenderungen, die dem technischen Fortschritt dienen, behalten wir uns vor. / In the interests of technical progress we reserve the right to introduce modification

Toleranzbedingte Streubreite bei Kastenmaßen / The range of the length over-all based on tolerances can add up  $\pm 3\text{mm}$

Schutzvermerk nach  
PROTECTION MARK ACC. TO  
DIN ISO 16016



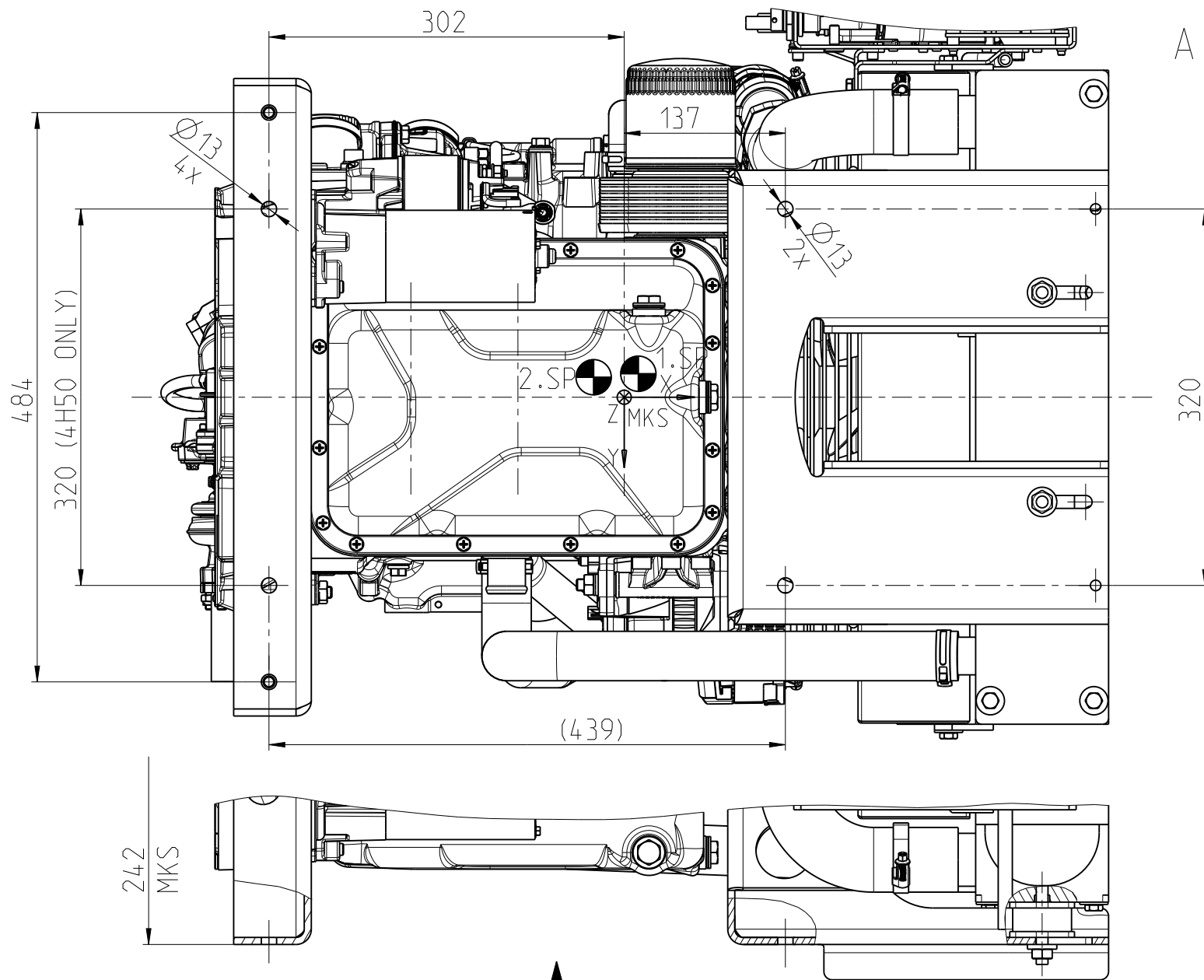

Nr.	Datum	Name	Änderung
NICHT MANUELL ÄNDERN			



INSTALLATION DRAWING      MASSSTAB  
 EINBAUZEICHNUNG      SCALE  
 3H50TICD - OPU      1:5  
 Motorbefestigung OPU  
 ENGINE MOUNTING OPU

SHEET OF SHEETS  
 Blatt 17 von 35

Aenderungen, die dem technischen Fortschritt dienen, behalten wir uns vor. / In the interests of technical progress we reserve the right to introduce modification  
 Toleranzbedingte Streubreite bei Kastenmaßen / The range of the length over-all based on tolerances can add up ±3mm

Schutzvermerk nach  
 PROTECTION MARK ACC. TO  
 DIN ISO 16016

Gez.	04.03.2019	Mfi	Gepr.	04.03.2019	Gerh
------	------------	-----	-------	------------	------

Adapter Ladeluft  
 f. kundenseitige Verrohrung  
 ADAPTER BOOST AIR  
 F. CUSTOMIZED PIPEWORK

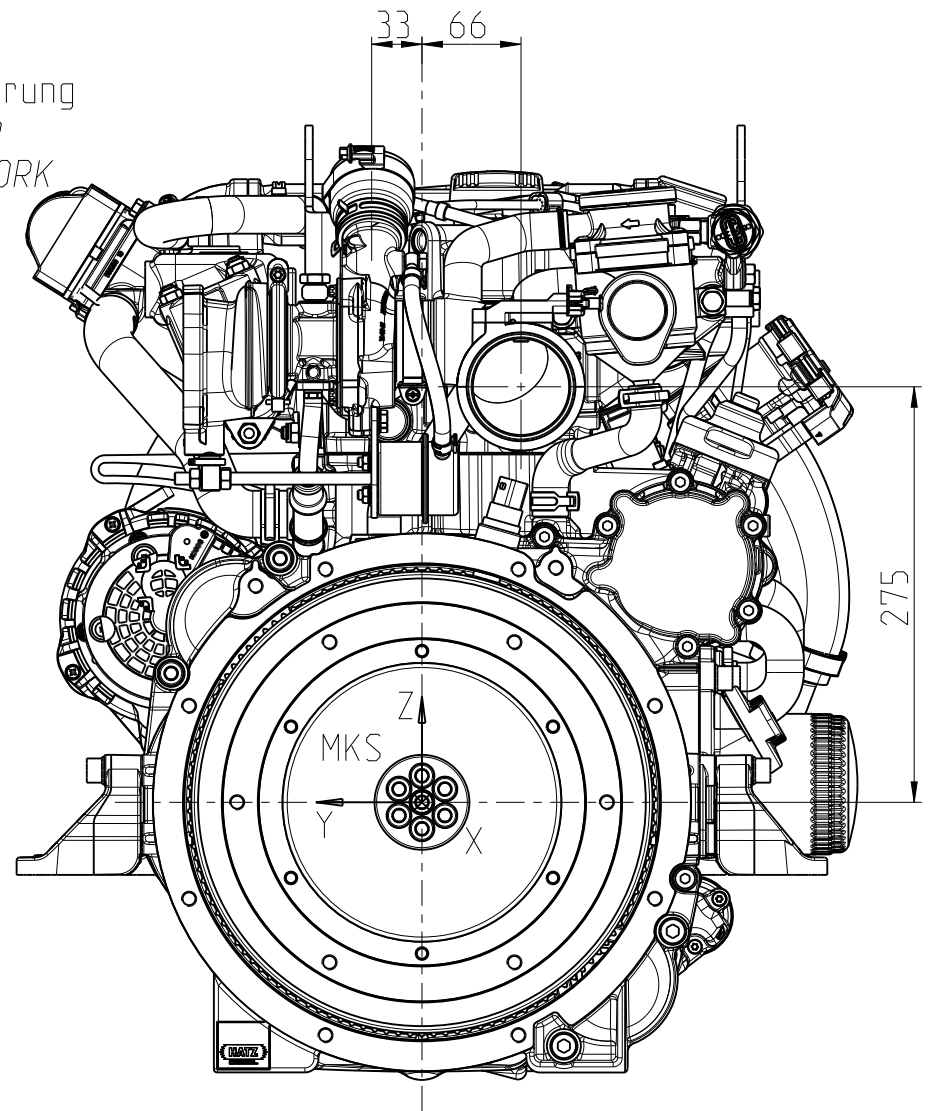
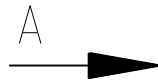
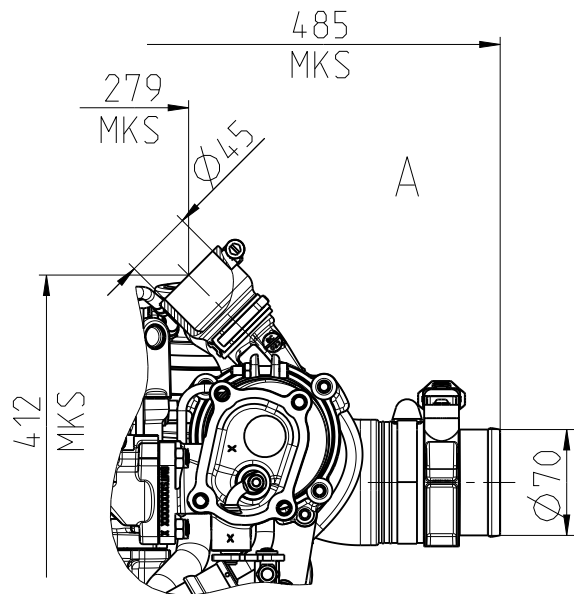

Aenderungen, die dem technischen Fortschritt dienen, behalten wir uns vor. / In the interests of technical progress we reserve the right to introduce modification  
 Toleranzbedingte Streubreite bei Kastenmaßen / The range of the length over-all based on tolerances can add up ±3mm

Nr.	Datum	Name	Änderung
NICHT MANUELL ÄNDERN			
			Schutzvermerk nach
			PROTECTION MARK ACC. TO
			DIN ISO 16016



INSTALLATION DRAWING		MASSTAB	
EINBAUZEICHNUNG		SCALE	
3H50TICD - F2F		1:5	
		Turbo 45° - Luftansaugung horiz.	
		TURBO 45° - AIR SUCTION HORIZ.	
SHEET OF SHEETS			
Blatt 18 von 35			
Gez.	04.03.2019	Mfi	Gepr. 04.03.2019 Gerh

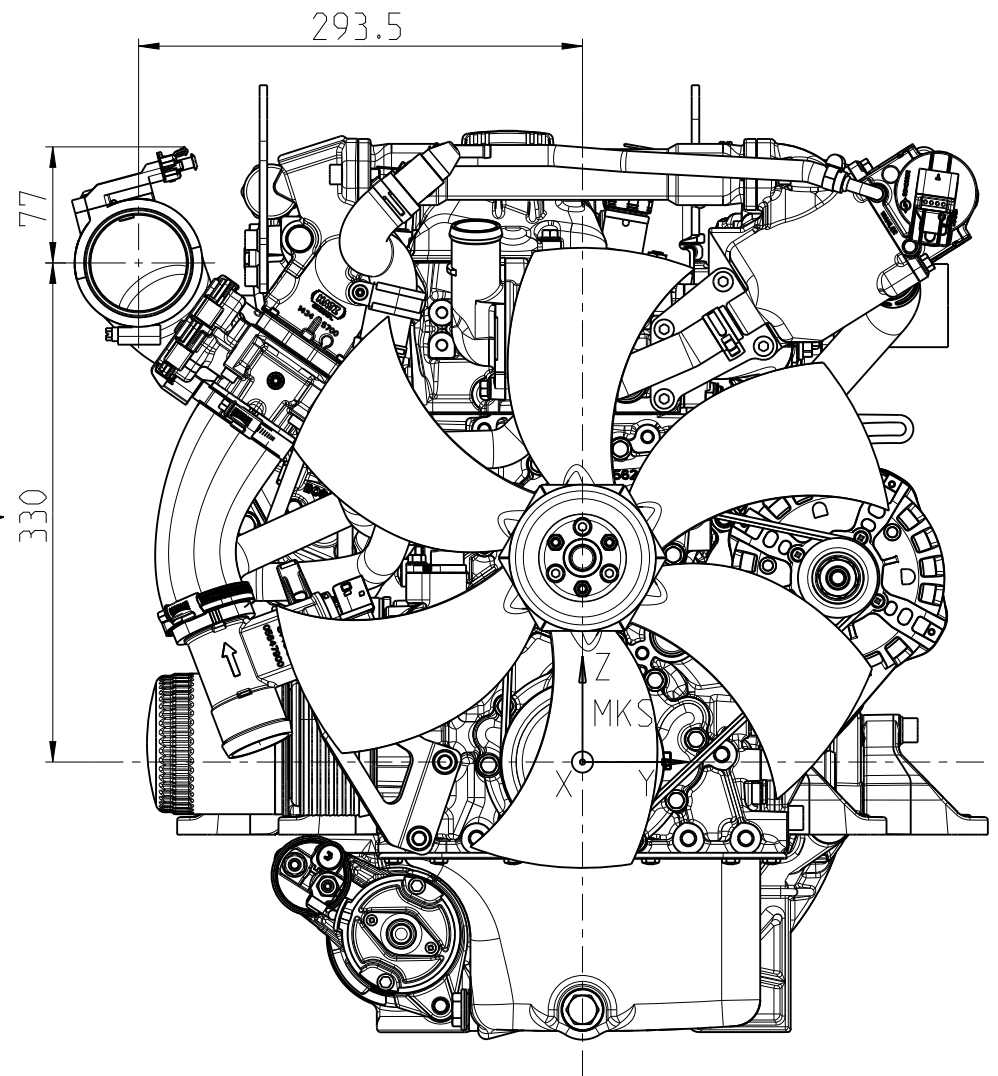
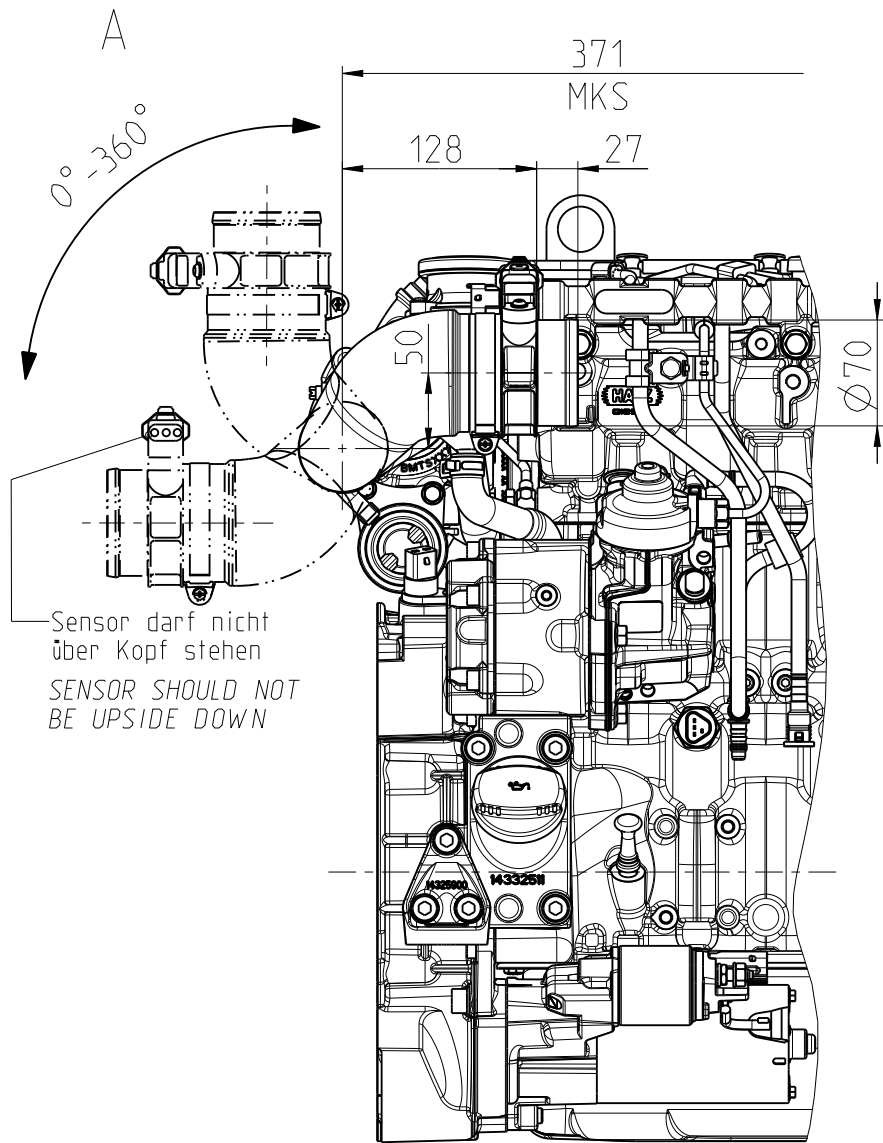

Aenderungen, die dem technischen Fortschritt dienen, behalten wir uns vor. / In the interests of technical progress we reserve the right to introduce modification  
 Toleranzbedingte Streubreite bei Kastenmaßen / The range of the length over-all based on tolerances can add up ±3mm

Nr.	Datum	Name	Änderung
NICHT MANUELL ÄNDERN			
Schutzvermerk nach			DIN ISO 16016
PROTECTION MARK ACC. TO			

**HATZ**  
DIESEL  
MOTORENFABRIK  
HATZ  
RUHSTORF-ROTT

INSTALLATION DRAWING  
 EINBAUZEICHNUNG  
 3H50TICD - F2F  
 SHEET OF SHEETS  
 Blatt 19 von 35  
 Gez. 04.03.2019 Mfi  
 MASSTAB  
 SCALE  
 1:5  
 Turbo 45° - Luftansaugung seitl.  
 TURBO 45° - AIR SUCTION SIDE  
 Gepr. 04.03.2019 Gerh

Rohr  
PIPE

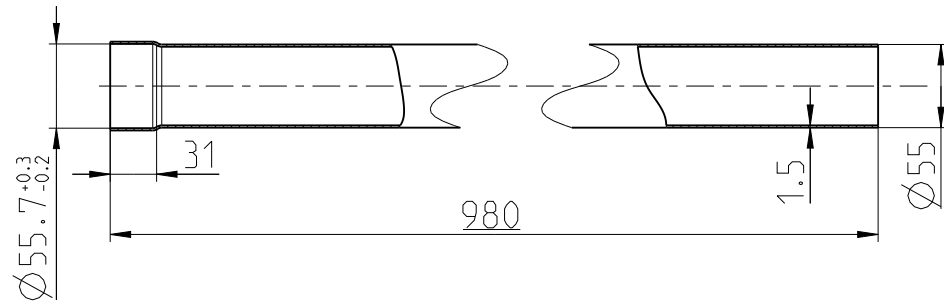

Rohrbogen  
ELBOW

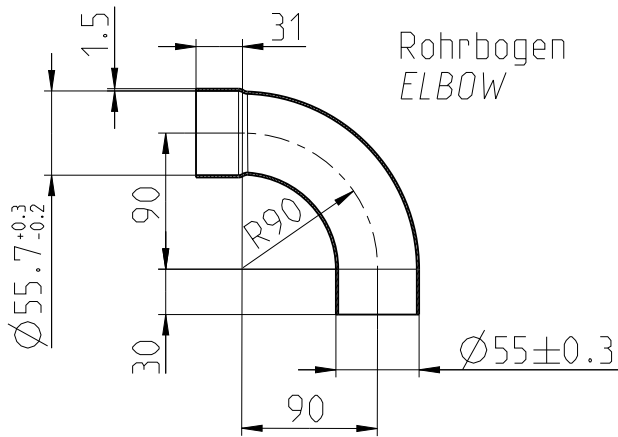

Kompensator  
COMPENSATOR

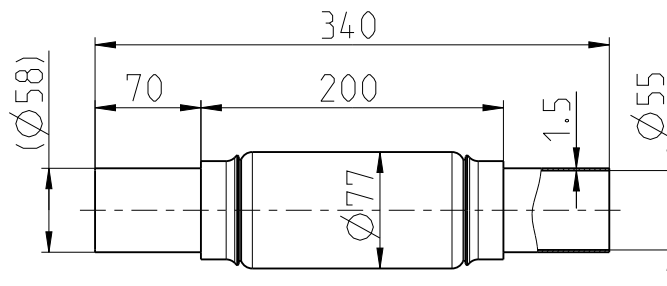

Flansch  
z. Turbolader  
FLANGE  
Z. TURBO CHARGER

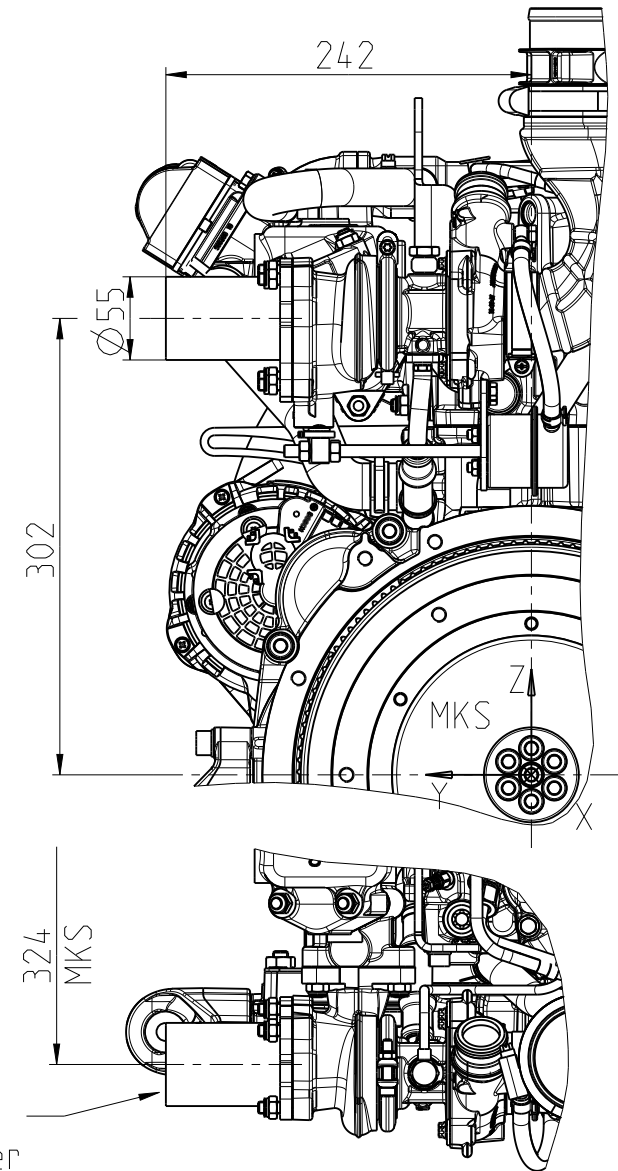

Änderungen, die dem technischen Fortschritt dienen, behalten wir uns vor. / In the interests of technical progress we reserve the right to introduce modification

Schutzvermerk nach  
PROTECTION MARK ACC. TO  
DIN ISO 16016



INSTALLATION DRAWING		MASSTAB	
EINBAUZEICHNUNG		SCALE	
3H50TICD		1:5	
SHEET OF SHEETS		Abgasleitungen	
Blatt 20 von 35		EXHAUST GAS PIPES	
Gez.	04.03.2019	Mfi	Gepr. 04.03.2019 Gerh

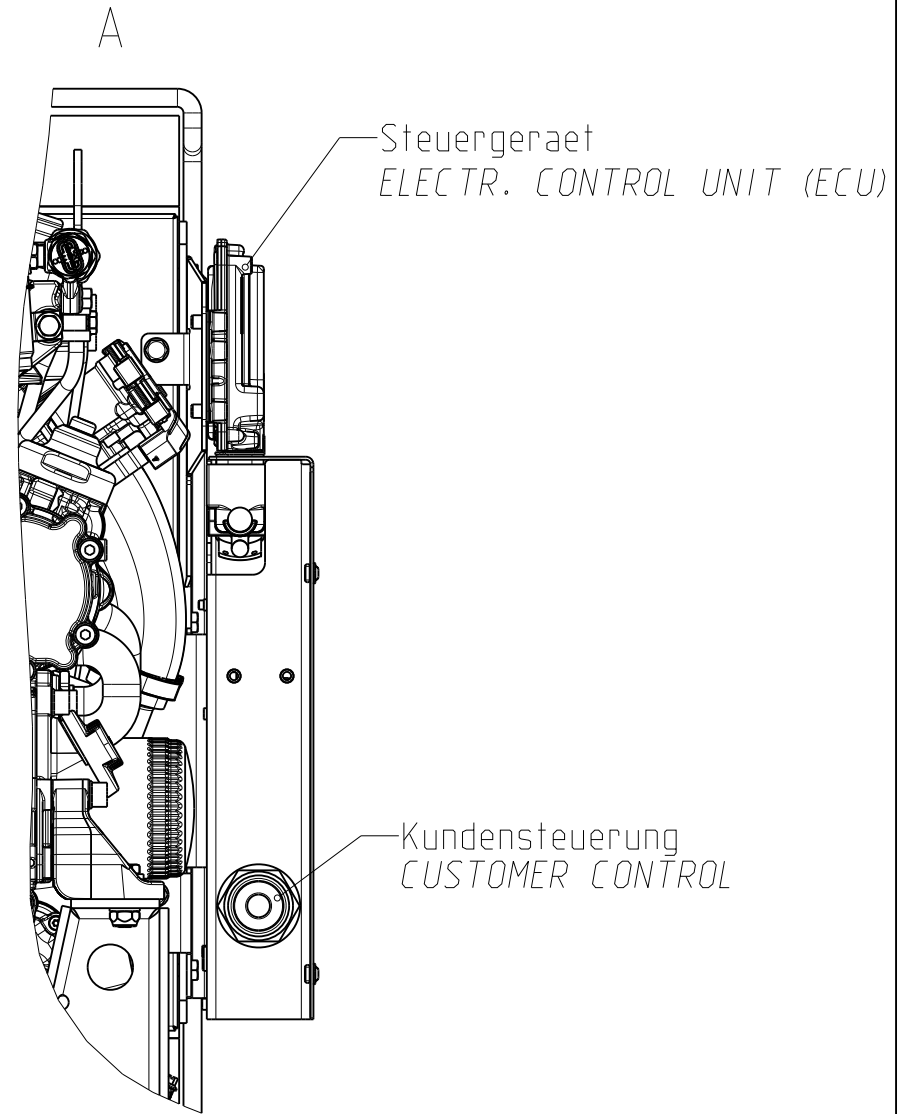
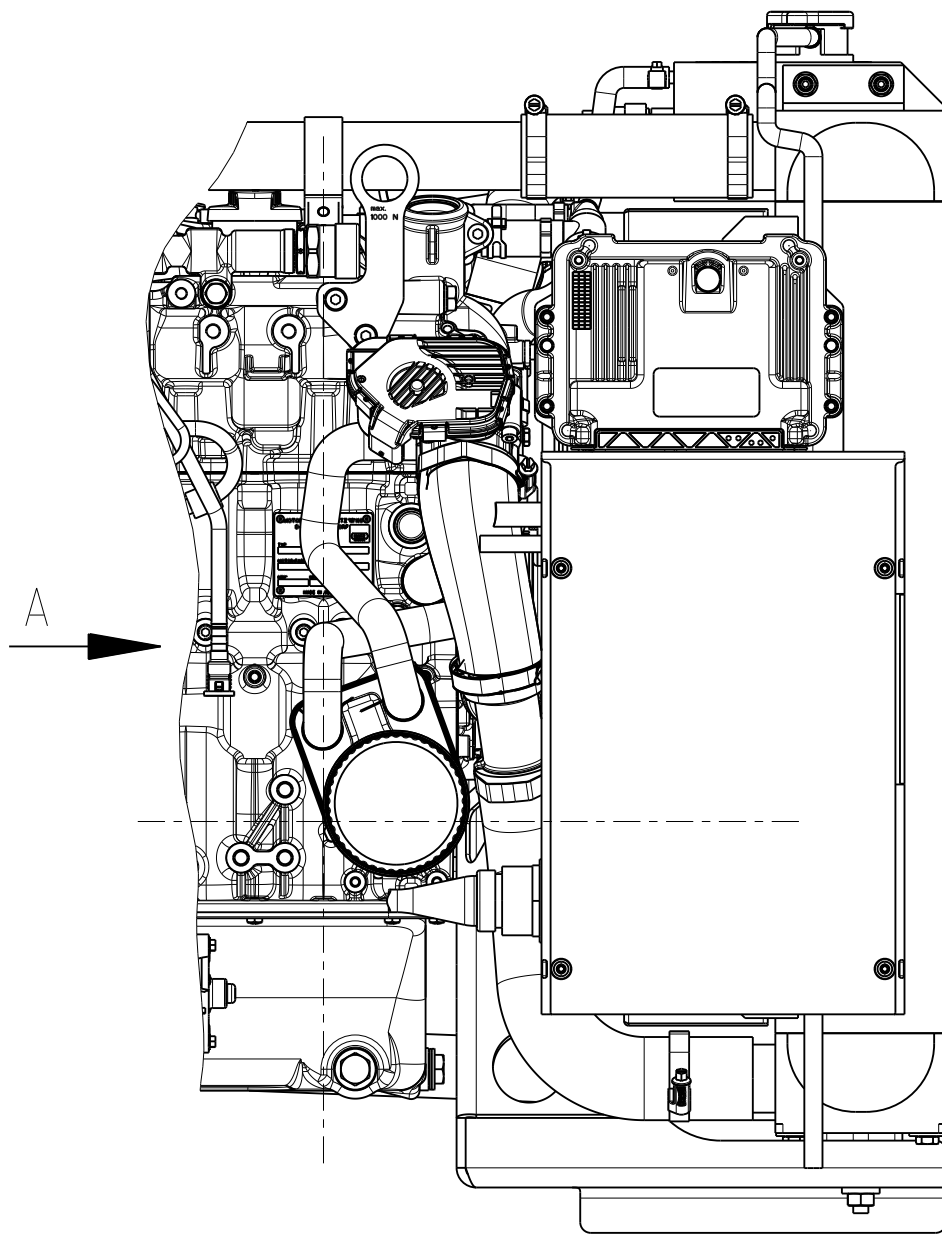

Aenderungen, die dem technischen Fortschritt dienen, behalten wir uns vor. / In the interests of technical progress we reserve the right to introduce modification  
 Toleranzbedingte Streubreite bei Kastenmaßen / The range of the length over-all based on tolerances can add up  $\pm 3\text{mm}$

Nr.	Datum	Name	Änderung
NICHT MANUELL ÄNDERN			
Schutzvermerk nach			DIN ISO 16016
PROTECTION MARK ACC. TO			



INSTALLATION DRAWING		MASSTAB	
EINBAUZEICHNUNG		SCALE	
3H50T1CD - OPU		1:5	
SHEET OF SHEETS		Anschlüsse f. Steuerung	
Blatt 21 von 35		CONNECTIONS F. CONTROL	
Gez.	04.03.2019	Mfi	Gepr. 04.03.2019 Gerh

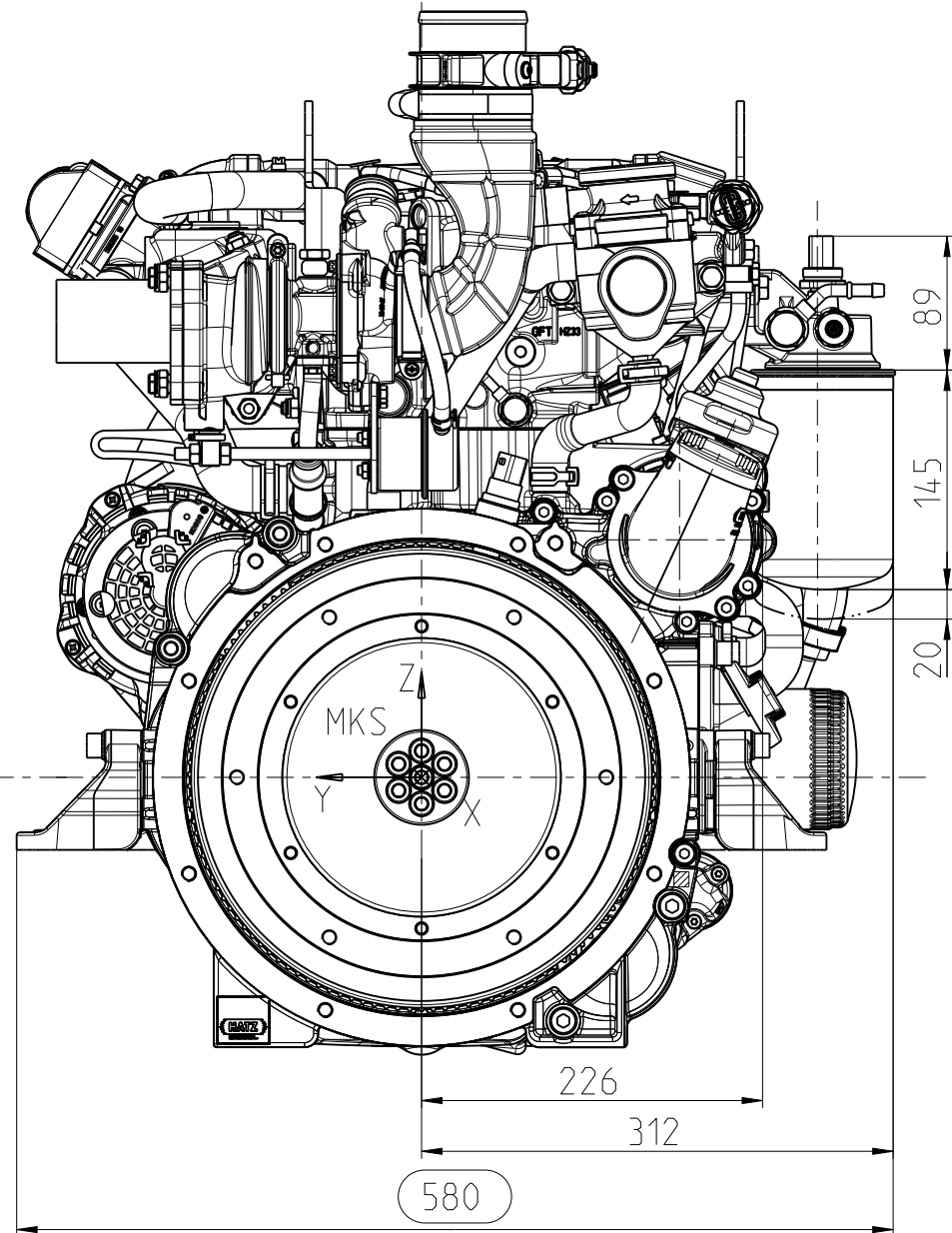
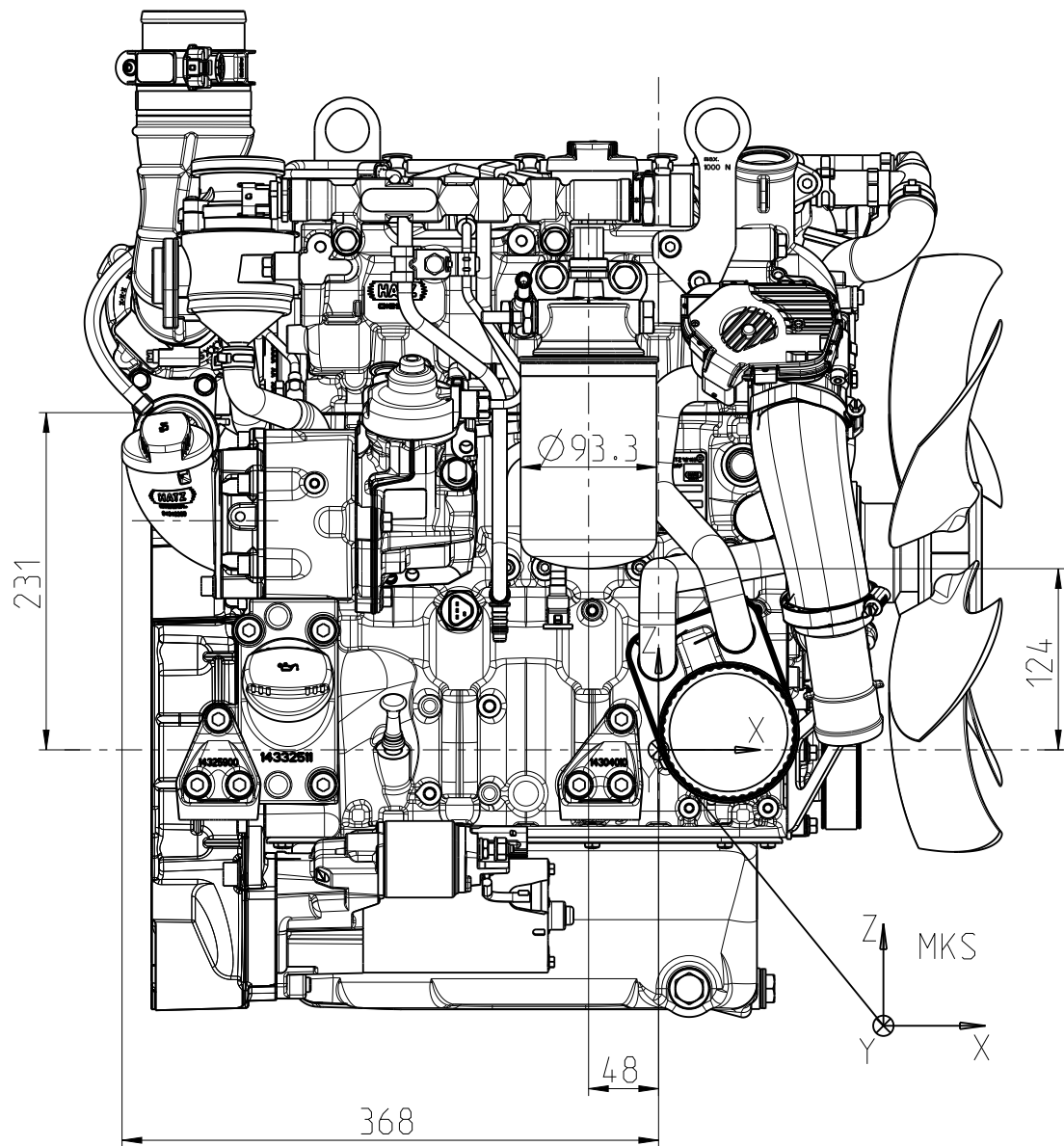

Anderungen, die dem technischen Fortschritt dienen, behalten wir uns vor./ In the interests of technical progress we reserve the right to introduce modification  
 Toleranzbedingte Streubreite bei Kastenmaßen / The range of the length over-all based on tolerances can add up ±3mm

Nr.	Datum	Name	Änderung
NICHT MANUELL ÄNDERN			
			Schutzvermerk nach PROTECTION MARK ACC. TO
			DIN ISO 16016

**HATZ**  
DIESEL  
MOTORENFABRIK  
HATZ  
RUHSTORF-ROTT

INSTALLATION DRAWING  
 EINBAUZEICHNUNG  
 3H50TICD  
 SHEET OF SHEETS  
 Blatt 22 von 35  
 Gez. 04.03.2019  
 Mfi  
 Gepr. 04.03.2019  
 Gerh

MASSTAB  
 SCALE  
 1:5  
 Kraftstoffhauptfilter/Öleinfüllung -Optional  
 MAIN FILTER-FUEL/OIL-INLET -OPTIONAL

Kraftstoffvorfilter  
FUEL PRE-FILTER

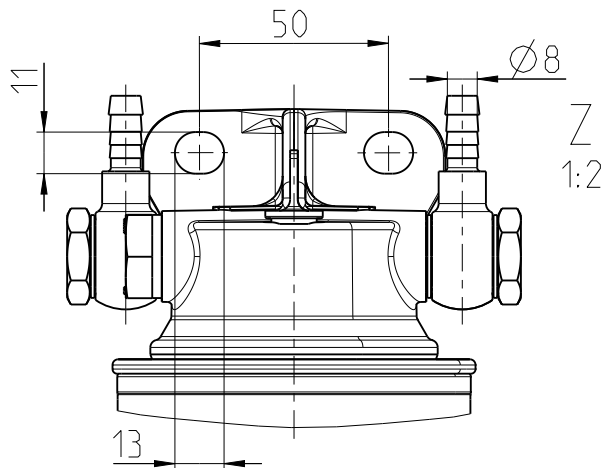
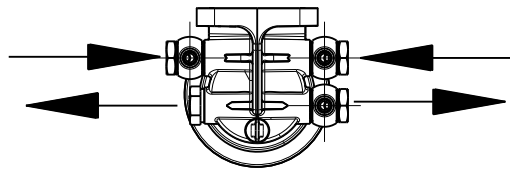
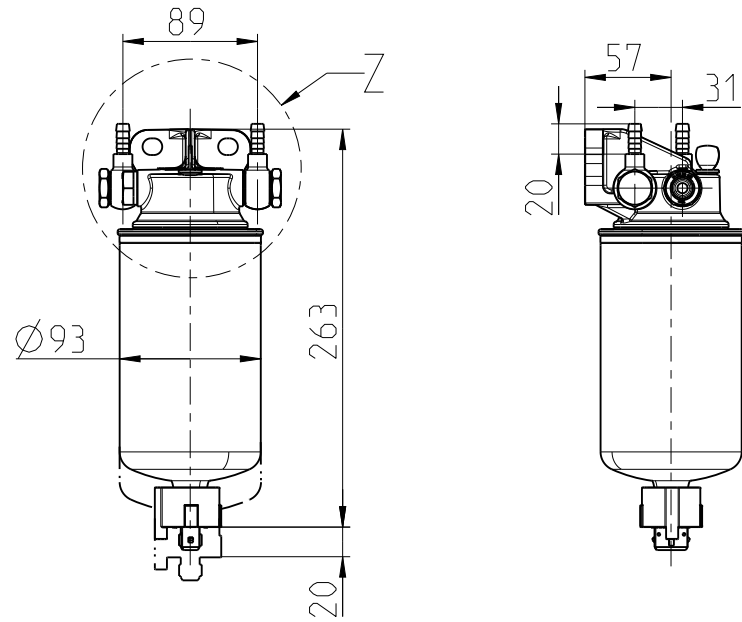

Kraftstoffhauptfilter  
FUEL MAIN-FILTER  
OPTIONAL

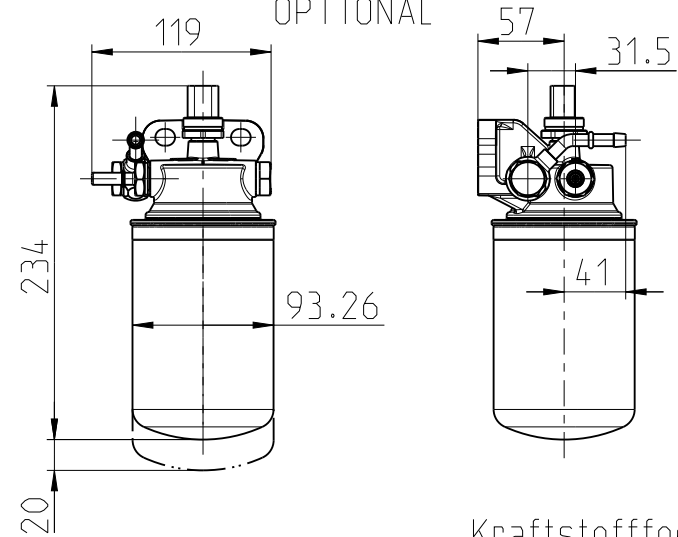

Kraftstofffoerderpumpe  
FUEL DELIVERY PUMP  
12V

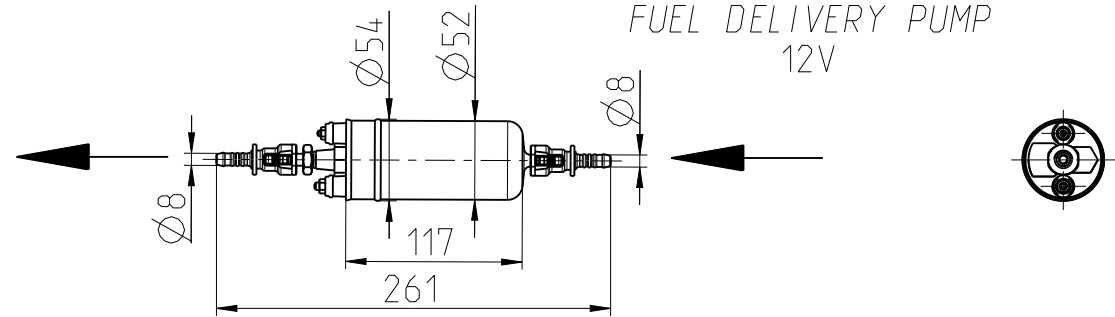

Aenderungen, die dem technischen Fortschritt dienen, behalten wir uns vor. / In the interests of technical progress we reserve the right to introduce modification  
Toleranzbedingte Streubreite bei Kastenmaßen / The range of the length over-all based on tolerances can add up ±3mm

Nr.	Datum	Name	Änderung
NICHT MANUELL ÄNDERN			
Schutzvermerk nach PROTECTION MARK ACC. TO			DIN ISO 16016



INSTALLATION DRAWING		MASSTAB	
EINBAUZEICHNUNG		SCALE	
3H50TICD		1:5 (1:2)	
Kraftstoffvor-/hauptfilter-Kraftstofffoerderpumpe		FUEL PRE-/MAIN FILTER-FUEL DELIVERY PUMP	
SHEET OF SHEETS		Blatt 23 von 35	
Gez.	04.03.2019	Mfi	Gepr. 04.03.2019 Gerh

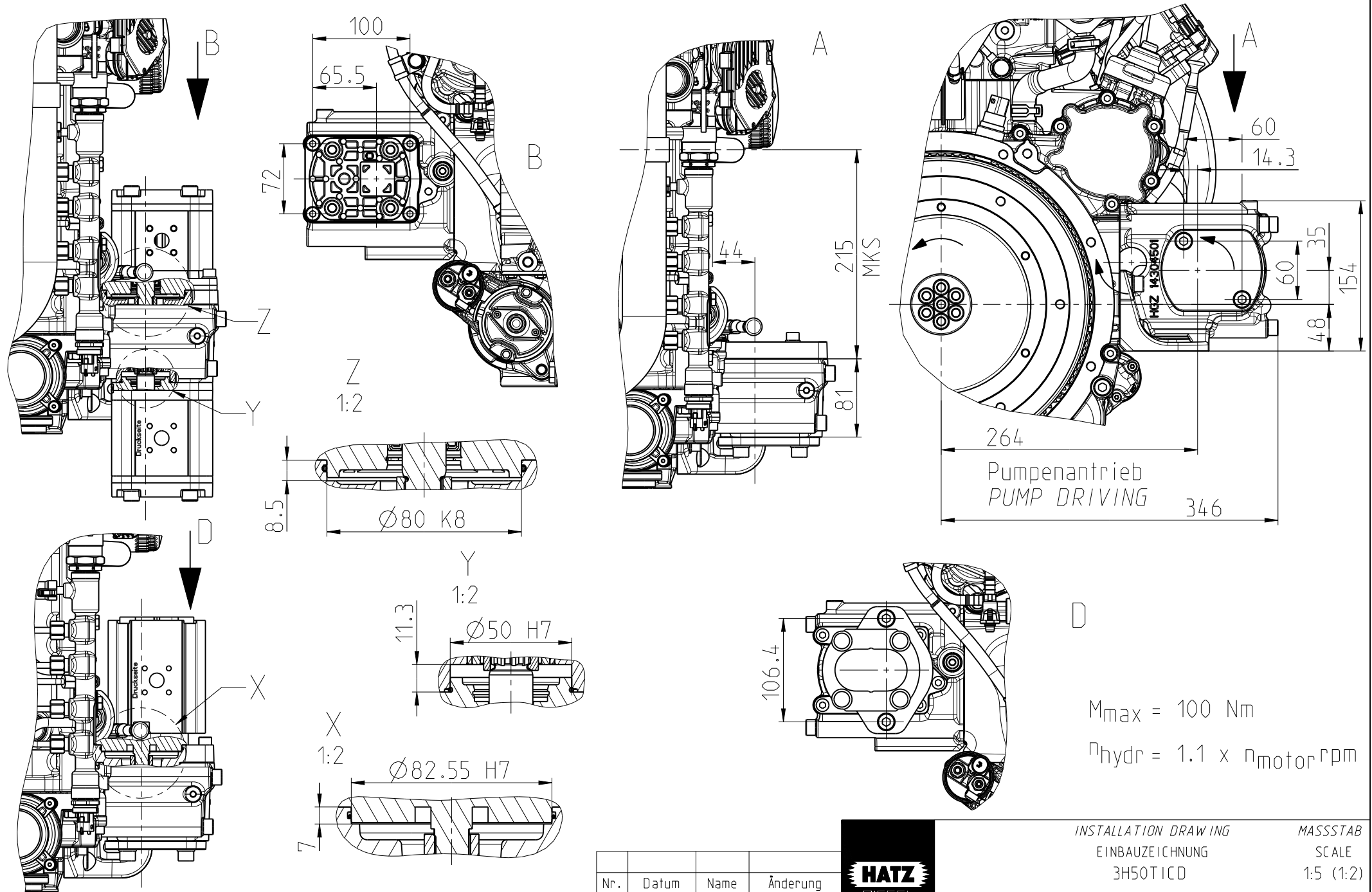

$M_{max} = 100 \text{ Nm}$   
 $\eta_{hydr} = 1.1 \times \eta_{motor} \eta_{PM}$

Änderungen, die dem technischen Fortschritt dienen, behalten wir uns vor. / In the interests of technical progress we reserve the right to introduce modification  
 Toleranzbedingte Streubreite bei Kastenmaßen / The range of the length over-all based on tolerances can add up  $\pm 3\text{mm}$

Nr.	Datum	Name	Änderung
NICHT MANUELL ÄNDERN			
		Schutzvermerk nach PROTECTION MARK ACC. TO	
		DIN ISO 16016	



INSTALLATION DRAWING  
 EINBAUZEICHNUNG  
 3H50TICD

MASSSTAB  
 SCALE  
 1:5 (1:2)

SHEET OF SHEETS  
 Blatt 24 von 35  
 Gez. 04.03.2019 Mfi Gepr. 04.03.2019 Gerh  
 hydraulischer Nebenantrieb  
 HYDRAULIC SIDE PTO



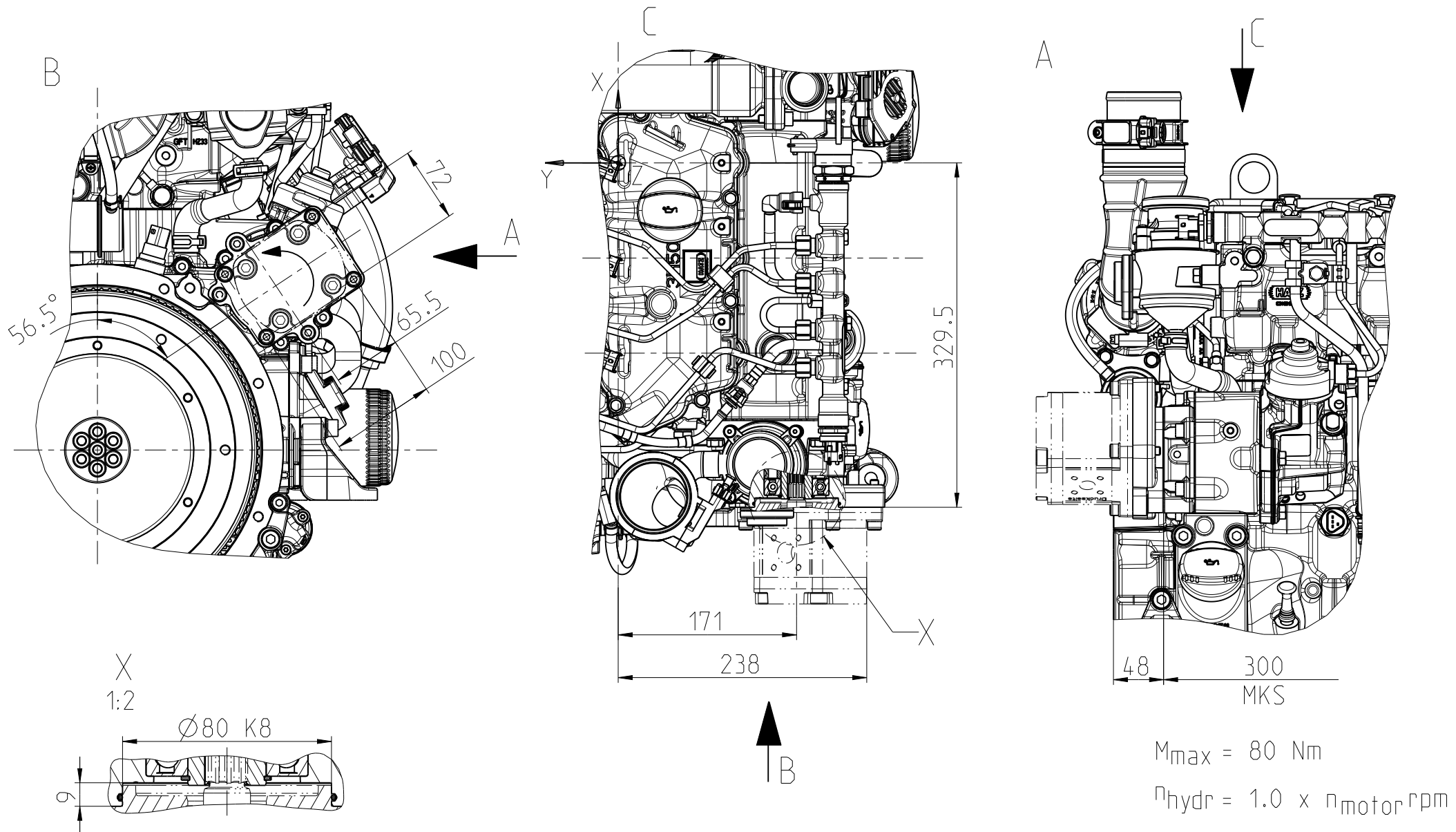

Nr.	Datum	Name	Änderung
NICHT MANUELL ÄNDERN			
Aenderungen, die dem technischen Fortschritt dienen, behalten wir uns vor. / In the interests of technical progress we reserve the right to introduce modification			Schutzvermerk nach
Toleranzbedingte Streubreite bei Kastenmaßen / The range of the length over-all based on tolerances can add up			DIN ISO 16016



INSTALLATION DRAWING		MASSTAB	
EINBAUZEICHNUNG		SCALE	
3H50TICD - F2F		1:5 (1:2)	
hydraulischer Frontantrieb			
HYDRAULIC FRONT PTO			
SHEET OF SHEETS		Blatt 25 von 35	
Gez.	04.03.2019	Mfi	Gepr. 04.03.2019
		Gerh	

Fuer Front- und Nebenabtrieb  
FOR FRONT- AND SIDE PTO

A17 x 14 - DIN 5482

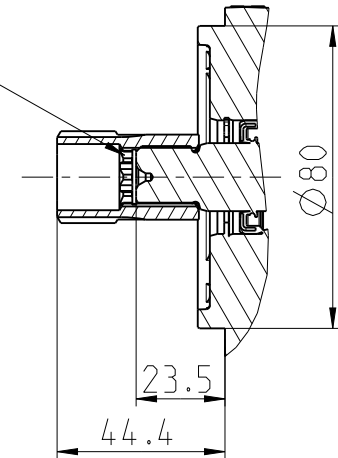

Nur fuer Nebenabtrieb  
FOR SIDE PTO ONLY

A17 x 14 - DIN 5482

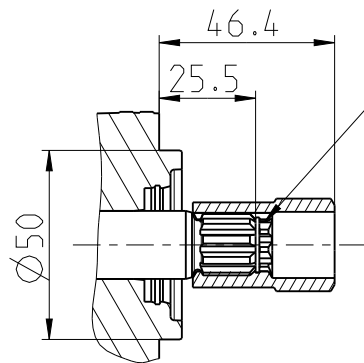

SAE J 744 16-4 9T 16/32DP

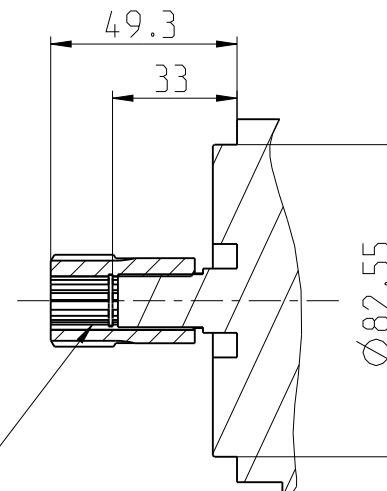

Aenderungen, die dem technischen Fortschritt dienen, behalten wir uns vor. / In the interests of technical progress we reserve the right to introduce modification  
Toleranzbedingte Streubreite bei Kastenmaßen / The range of the length over-all based on tolerances can add up ±3mm

Nr.	Datum	Name	Änderung
NICHT MANUELL ÄNDERN			

Schutzvermerk nach  
PROTECTION MARK ACC. TO  
DIN ISO 16016



INSTALLATION DRAWING		MASSTAB	
EINBAUZEICHNUNG		SCALE	
3H50TICD		1:2	
SHEET OF SHEETS		Mitnehmer zum hydr. Abtrieb	
Blatt 26 von 35		SPLINED COUPLING TO HYDR PTO	
Gez.	04.03.2019	Mfi	Gepr. 04.03.2019 Gerh

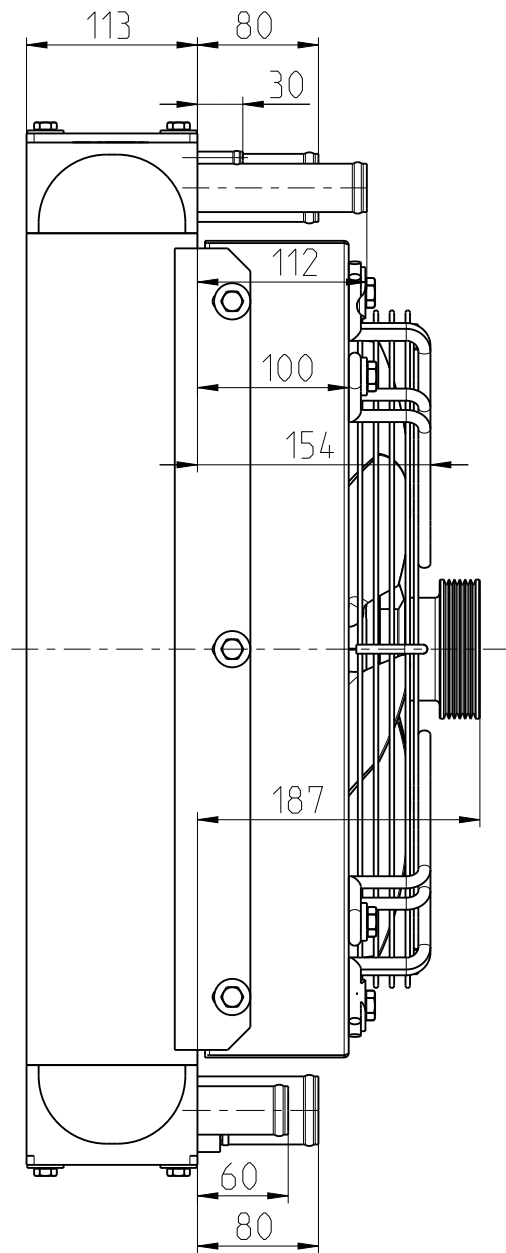
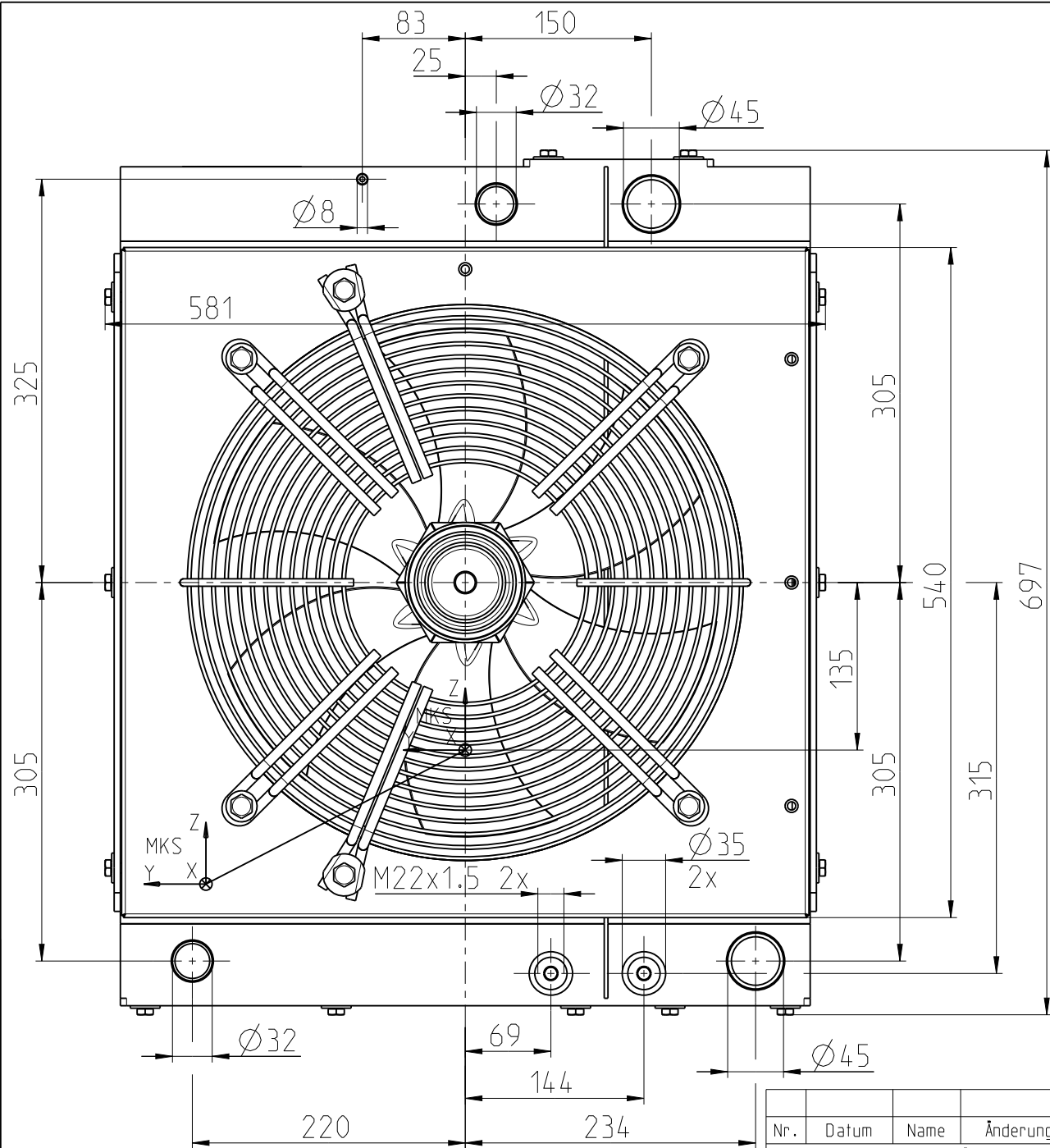

Aenderungen, die dem technischen Fortschritt dienen, behalten wir uns vor. / In the interests of technical progress we reserve the right to introduce modification  
 Toleranzbedingte Streubreite bei Kastenmaßen / The range of the length over-all based on tolerances can add up  $\pm 3\text{mm}$

Nr.	Datum	Name	Änderung
NICHT MANUELL ÄNDERN			

Schutzvermerk nach  
 PROTECTION MARK ACC. TO  
 DIN ISO 16016



INSTALLATION DRAWING

MASSTAB

EINBAUZEICHNUNG

SCALE

3H50TICD - F2F

1:5

SHEET OF SHEETS

F2F Kombikuehler f. ext. Ausgleichsbehälter

Blatt 27 von 35 F2F RADIATOR AIR+WATER F.EXT. EXPANS.TANK

Gez.	04.03.2019	Mfi	Gepr.	04.03.2019	Gerh
------	------------	-----	-------	------------	------

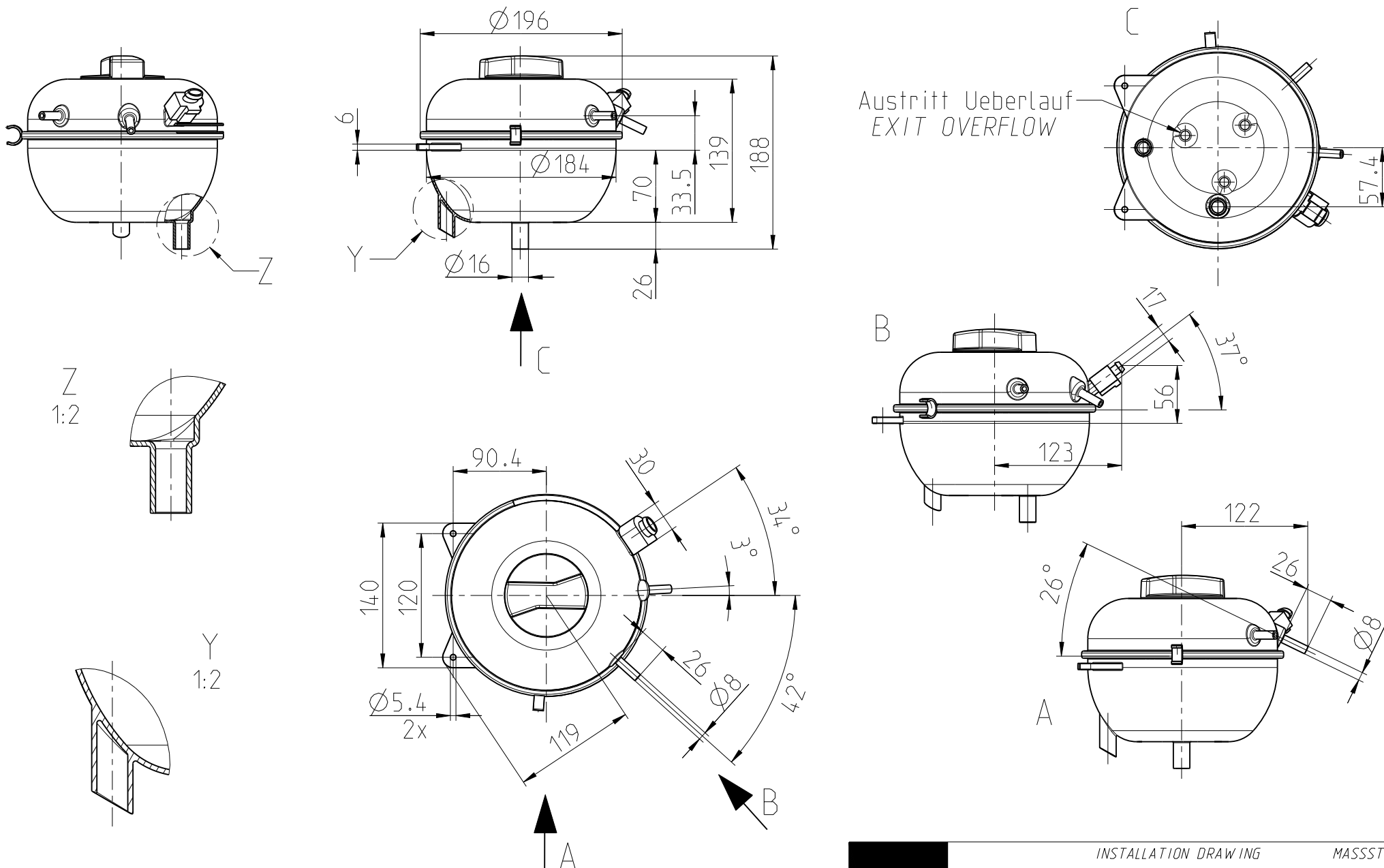

Austritt Ueberlauf  
EXIT OVERFLOW

INSTALLATION DRAWING  
EINBAUZEICHNUNG  
3H50TICD - F2F

MASSTAB  
SCALE  
1:5 (1:2)

externer Ausgleichsbehälter  
EXTERNAL EXPANSION TANK

SHEET OF SHEETS  
Blatt 28 von 35

Gez. 04.03.2019 Mfi Gepr. 04.03.2019 Gerh



Nr.	Datum	Name	Änderung
NICHT MANUELL ÄNDERN			

Aenderungen, die dem technischen Fortschritt dienen, behalten wir uns vor. / In the interests of technical progress we reserve the right to introduce modification

Toleranzbedingte Streubreite bei Kastenmaßen / The range of the length over-all based on tolerances can add up  $\pm 3\text{mm}$

Schutzvermerk nach  
PROTECTION MARK ACC. TO  
DIN ISO 16016

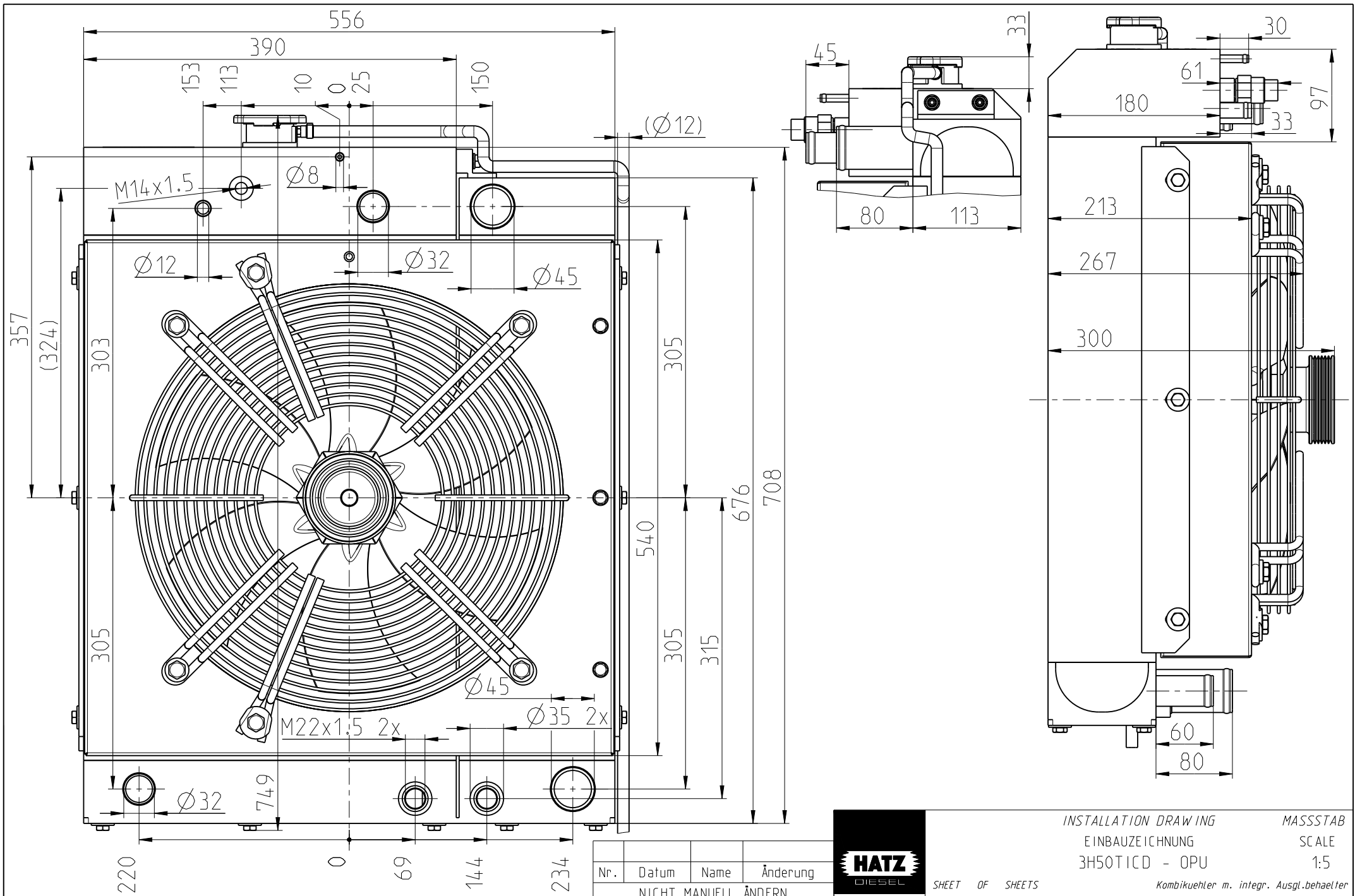

Aenderungen, die dem technischen Fortschritt dienen, behalten wir uns vor. / In the interests of technical progress we reserve the right to introduce modification  
 Toleranzbedingte Streubreite bei Kastenmaßen / The range of the length over-all based on tolerances can add up ±3mm

Nr.	Datum	Name	Änderung
NICHT MANUELL ÄNDERN			

Schutzvermerk nach  
 PROTECTION MARK ACC. TO  
 DIN ISO 16016



INSTALLATION DRAWING  
 EINBAUZEICHNUNG  
 3H50TICD - OPU  
 SHEET OF SHEETS  
 Blatt 29 von 35 RADIATOR AIR+WATER W.INTEGR. EXPANS.TANK  
 Gez. 04.03.2019 Mfi Gepr. 04.03.2019 Gerh

MASSTAB  
 SCALE  
 1:5  
 Kombikuehler m. integr. Ausgl.behaelter

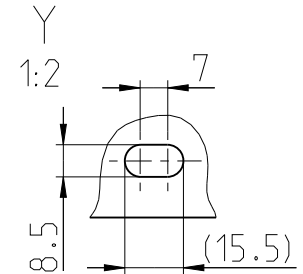
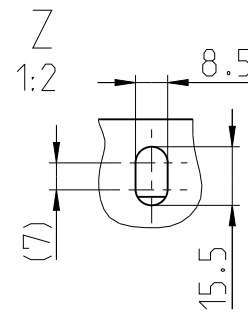
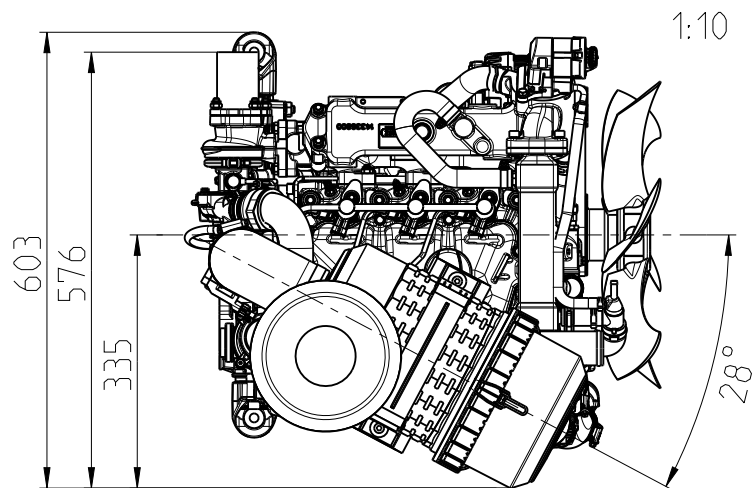
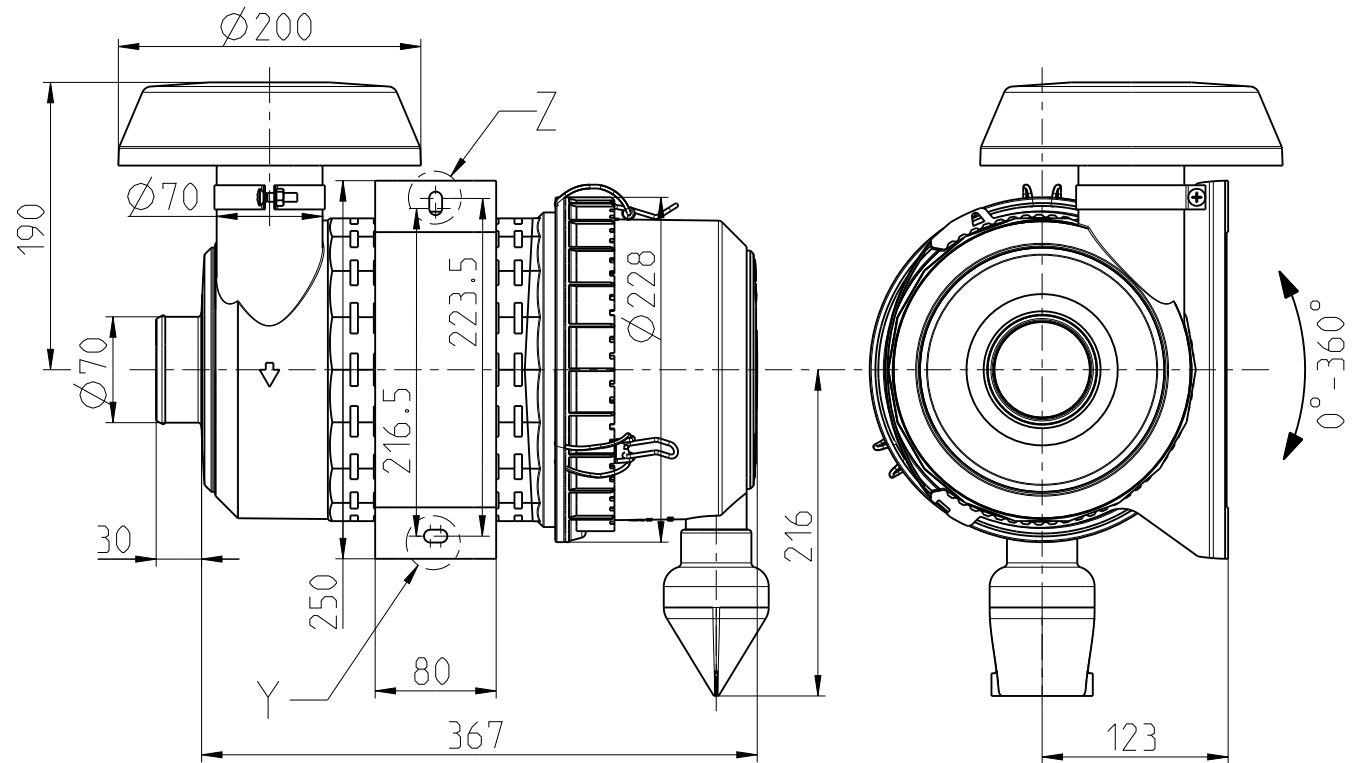
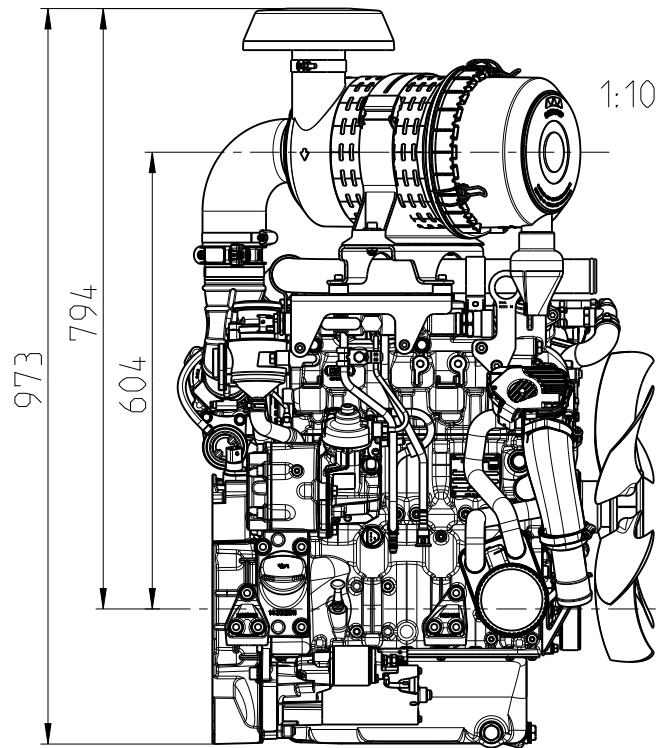

Nr.	Datum	Name	Änderung
NICHT MANUELL ÄNDERN			



INSTALLATION DRAWING EINBAUZEICHUNG 3H50TICD		MASSTAB SCALE 1:5 (1:10;1:2)	
SHEET OF SHEETS Blatt 30 von 35		Luftfilter AIR FILTER	
Gez.	04.03.2019	Mfi	Gepr. 04.03.2019 Gerh

Anderungen, die dem technischen Fortschritt dienen, behalten wir uns vor. / In the interests of technical progress we reserve the right to introduce modification

Schutzvermerk nach  
PROTECTION MARK ACC. TO  
DIN ISO 16016

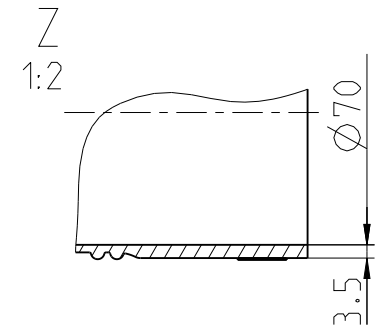
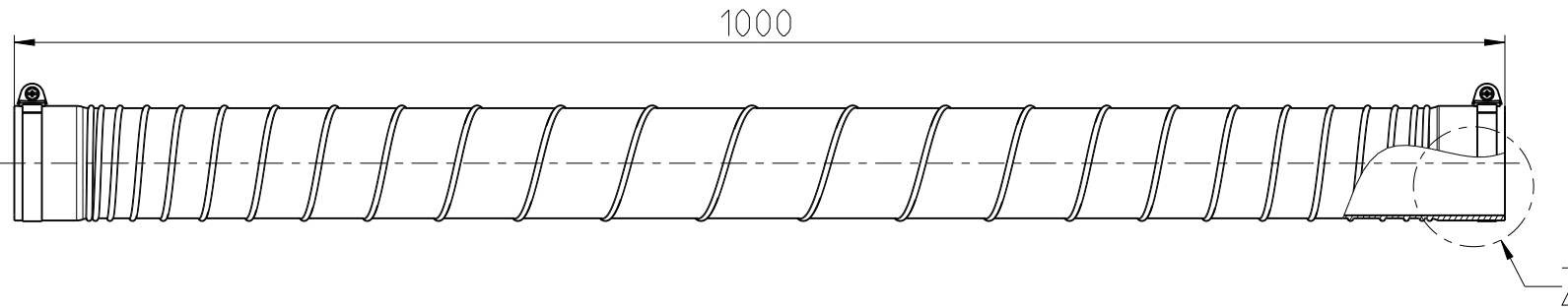
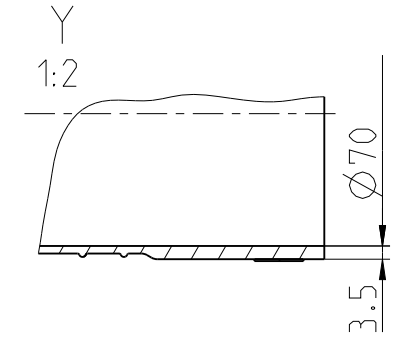
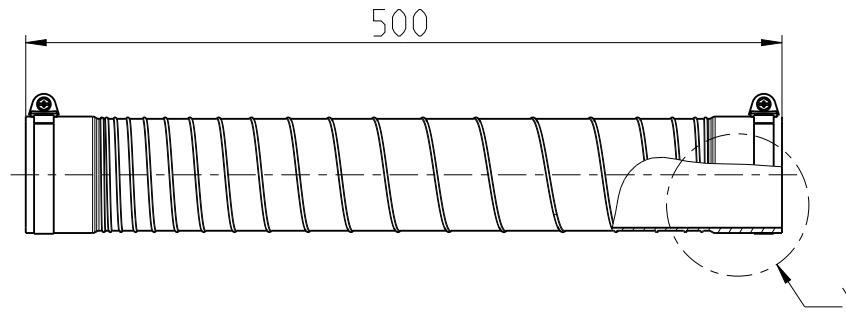
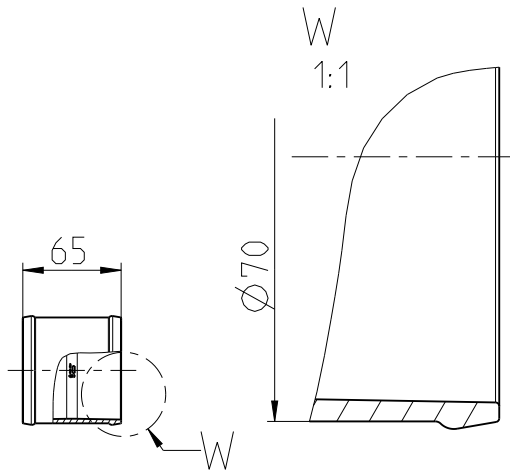
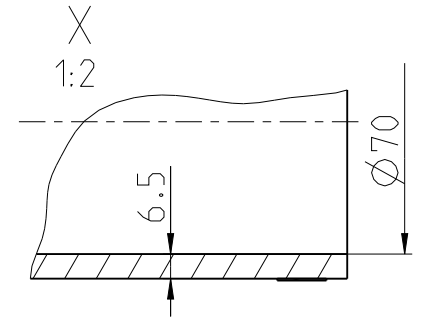
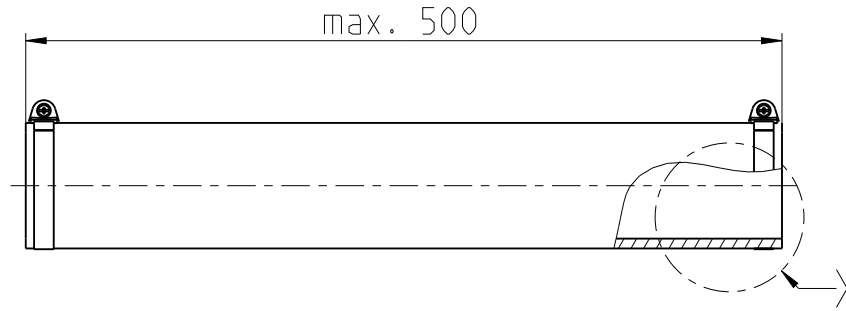
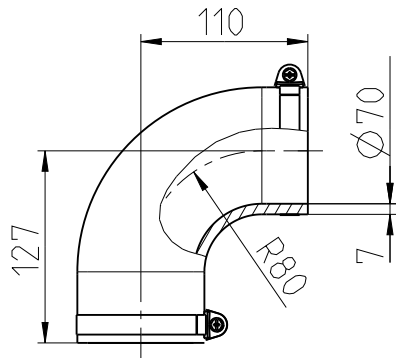

Aenderungen, die dem technischen Fortschritt dienen, behalten wir uns vor. / In the interests of technical progress we reserve the right to introduce modification  
 Toleranzbedingte Streubreite bei Kastenmaßen / The range of the length over-all based on tolerances can add up ±3mm

Nr.	Datum	Name	Änderung
NICHT MANUELL ÄNDERN			
Schutzvermerk nach			DIN ISO 16016
PROTECTION MARK ACC. TO			



INSTALLATION DRAWING      MASSSTAB  
 EINBAUZEICHNUNG      SCALE  
 3H50T1CD      1:5 (1:2;1:1)  
 Verschlauchung Luftfilter  
 HOSE LINES FOR AIR FILTER

SHEET OF SHEETS  
 Blatt 31 von 35

Gez.	04.03.2019	Mfi	Gepr.	04.03.2019	Gerh
------	------------	-----	-------	------------	------

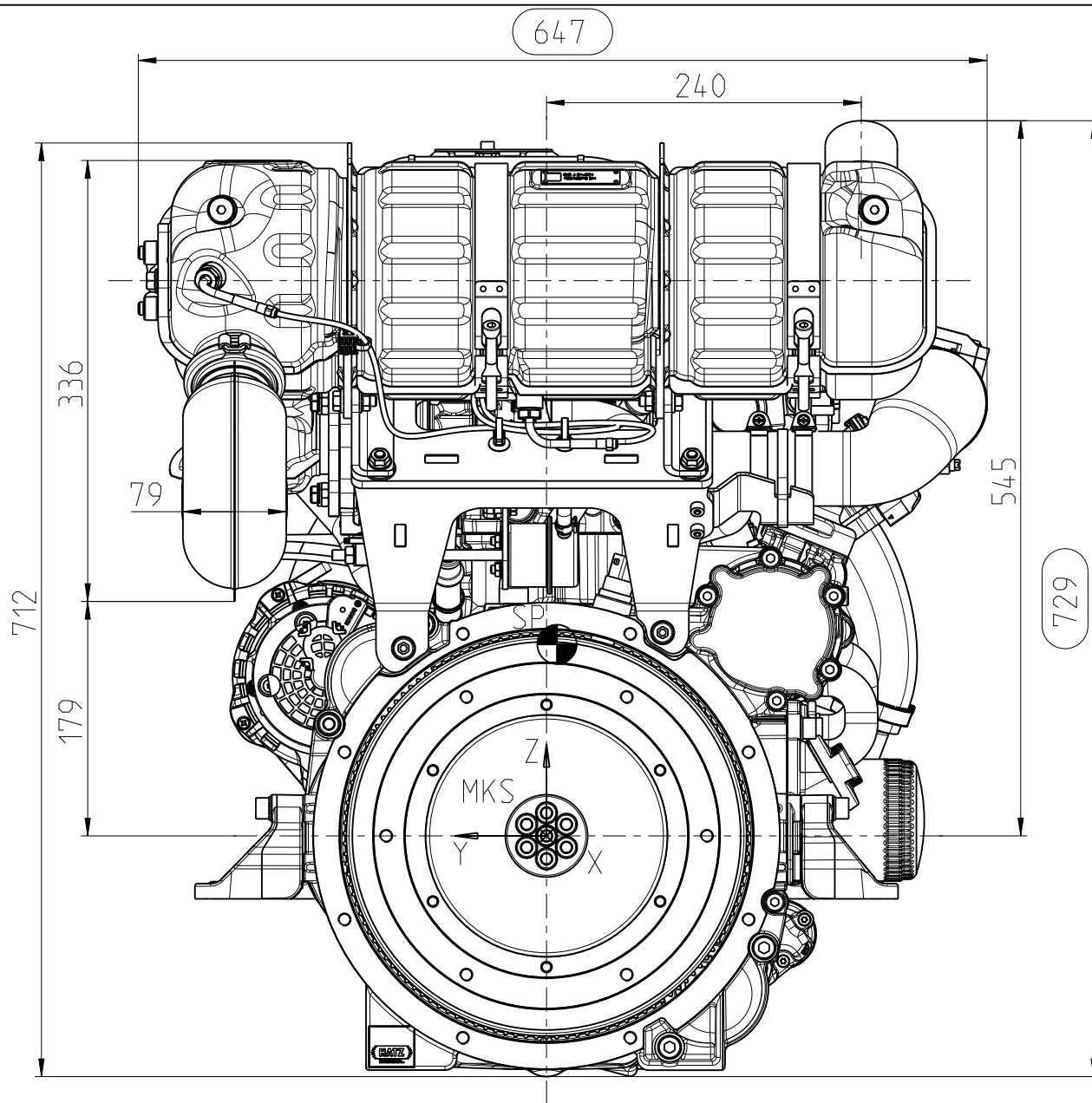

Schwerpunkt (SP) relativ zu MKS  
 CENTER OF GRAVITY RELATIVE TO MKS  
 ohne Betriebsstoffe  
 WITHOUT OPERATING FLUIDS

Schwerpunkt (SP) CENTER OF GRAVITY	X	Y	Z
F2F with DPF	-151	-8	146

INSTALLATION DRAWING MASSTAB

EINBAUZEICHNUNG SCALE

3H50TICD - STAGE V 1:5

Stufe V Partikelfilter

STAGE V PARTICLE FILTER

Nr.	Datum	Name	Änderung
NICHT MANUELL ÄNDERN			



MOTORENFABRIK  
 HATZ  
 RUHSTORF-ROTT

SHEET OF SHEETS

Blatt 32 von 35

Gez.	04.03.2019	Mfi	Gepr.	04.03.2019	Gerh
------	------------	-----	-------	------------	------

Aenderungen, die dem technischen Fortschritt dienen, behalten wir uns vor./ In the interests of technical progress we reserve the right to introduce modification

Schutzvermerk nach  
 PROTECTION MARK ACC. TO

DIN ISO 16016

Toleranzbedingte Streubreite bei Kastenmaßen / The range of the length over-all based on tolerances can add up  $\pm 3\text{mm}$



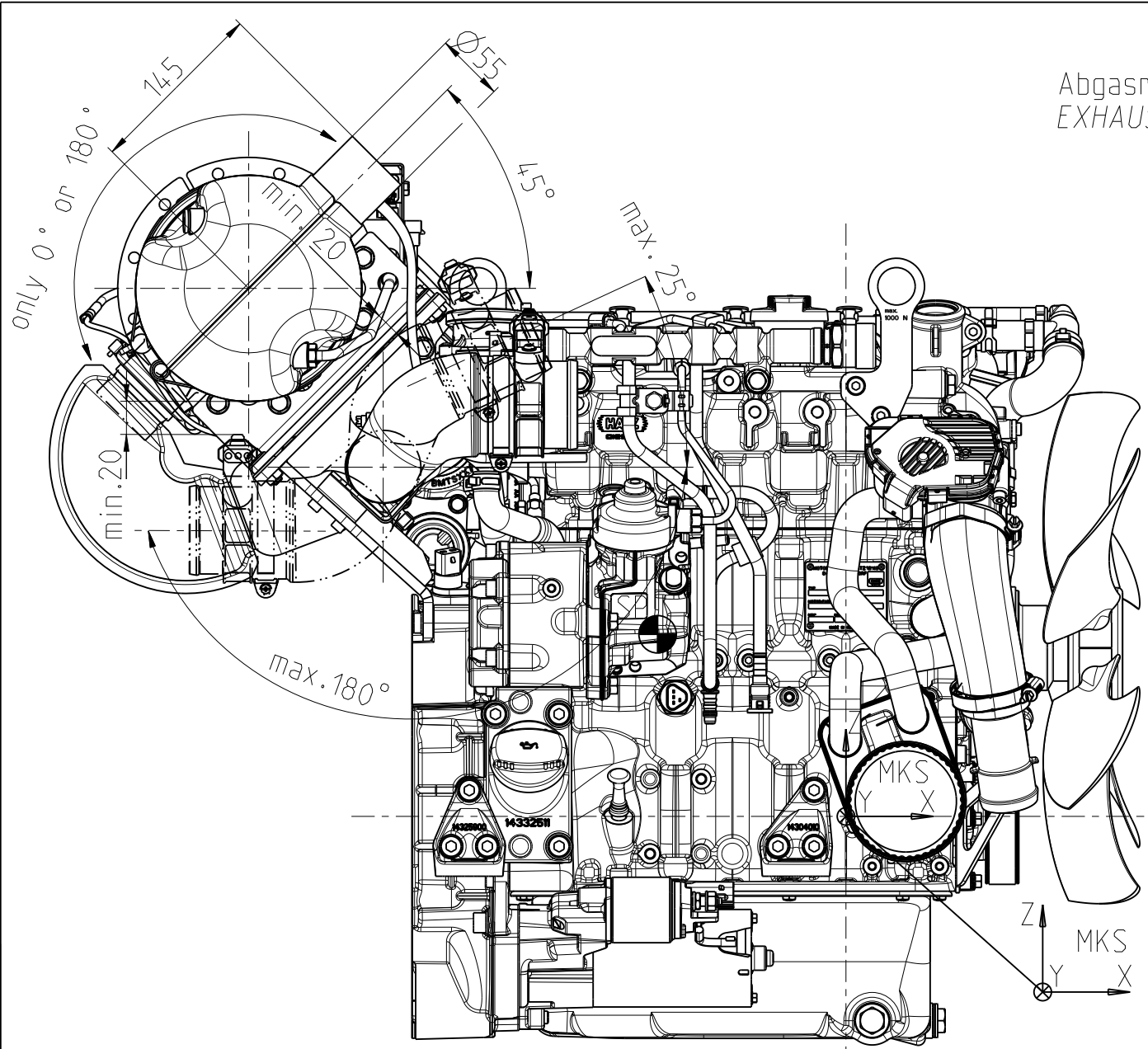

Abgasrohr optional  
EXHAUST PIPE OPTIONAL

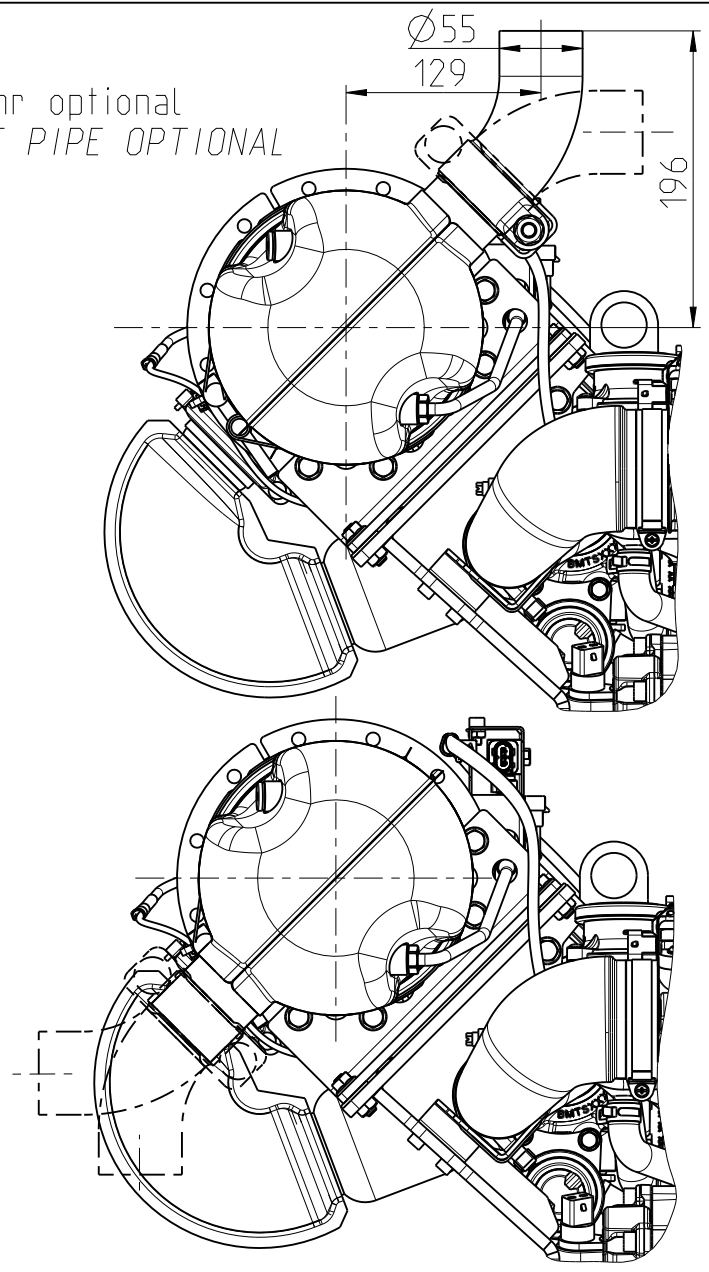

Aenderungen, die dem technischen Fortschritt dienen, behalten wir uns vor. / In the interests of technical progress we reserve the right to introduce modification

Toleranzbedingte Streubreite bei Kastenmaßen / The range of the length over-all based on tolerances can add up ±3mm

Nr.	Datum	Name	Änderung
NICHT MANUELL ÄNDERN			
			Schutzvermerk nach PROTECTION MARK ACC. TO
			DIN ISO 16016



INSTALLATION DRAWING  
EINBAUZEICHNUNG  
3H50TICD - STAGE V

MASSTAB  
SCALE  
1:5

Stufe V Partikelfilter  
STAGE V PARTICLE FILTER

SHEET OF SHEETS  
Blatt 33 von 35

Gez.	04.03.2019	Mfi	Gepr.	04.03.2019	Gerh
------	------------	-----	-------	------------	------

874

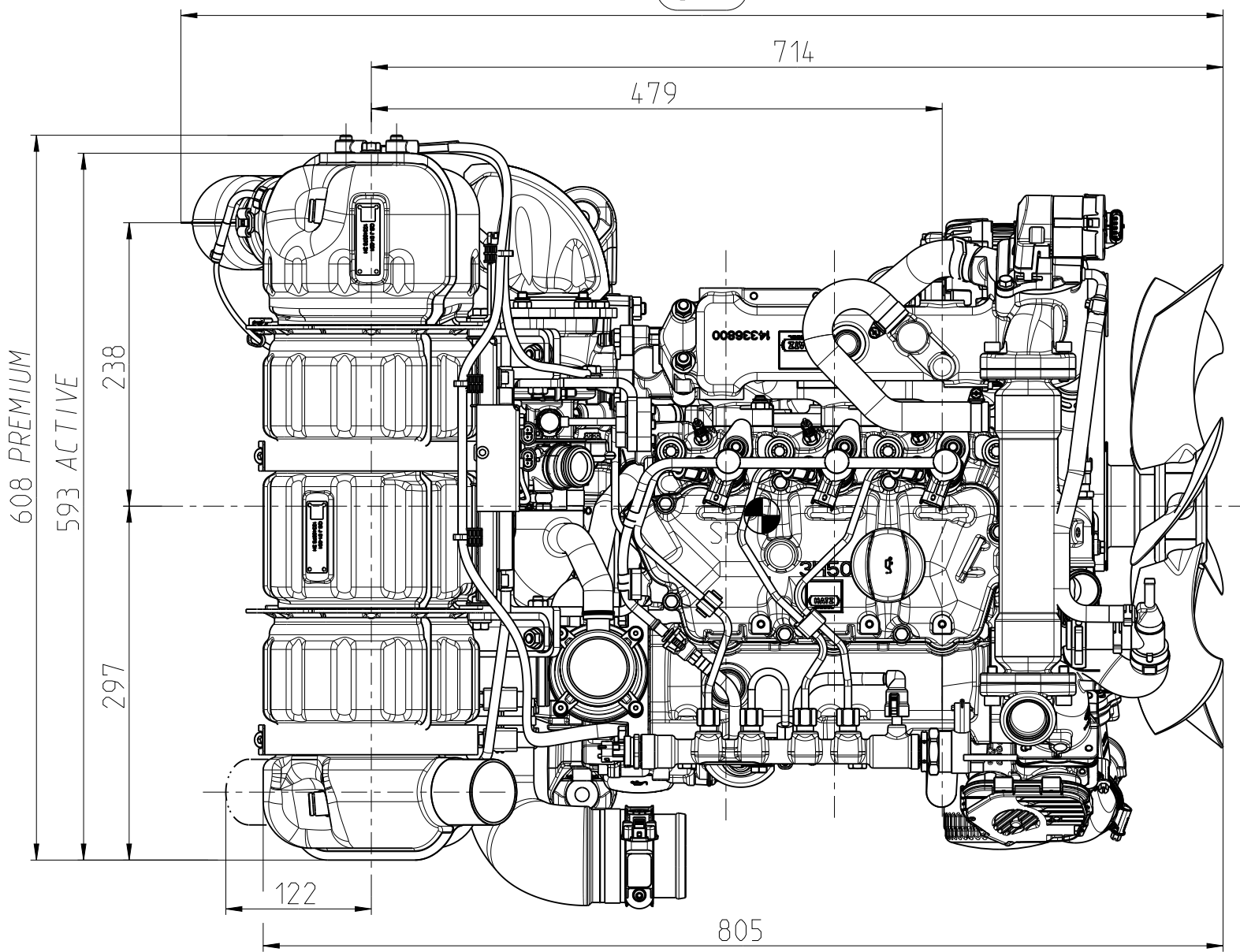

INSTALLATION DRAWING      MASSSTAB  
 EINBAUZEICHNUNG      SCALE  
 3H50TICD - STAGE V      1:5  
 Stufe V Partikelfilter  
 STAGE V PARTICLE FILTER

Nr.	Datum	Name	Änderung
NICHT MANUELL ÄNDERN			



SHEET OF SHEETS  
 Blatt 34 von 35  
 Gez. 04.03.2019

Mfi      Gepr. 04.03.2019      Gerh

Aenderungen, die dem technischen Fortschritt dienen, behalten wir uns vor. / In the interests of technical progress we reserve the right to introduce modification  
 Schutzvermerk nach DIN ISO 16016  
 Toleranzbedingte Streubreite bei Kastenmaßen / The range of the length over-all based on tolerances can add up ±3mm  
 PROTECTION MARK ACC. TO

# SENSORHALTER/ÜBERGABESTELLE

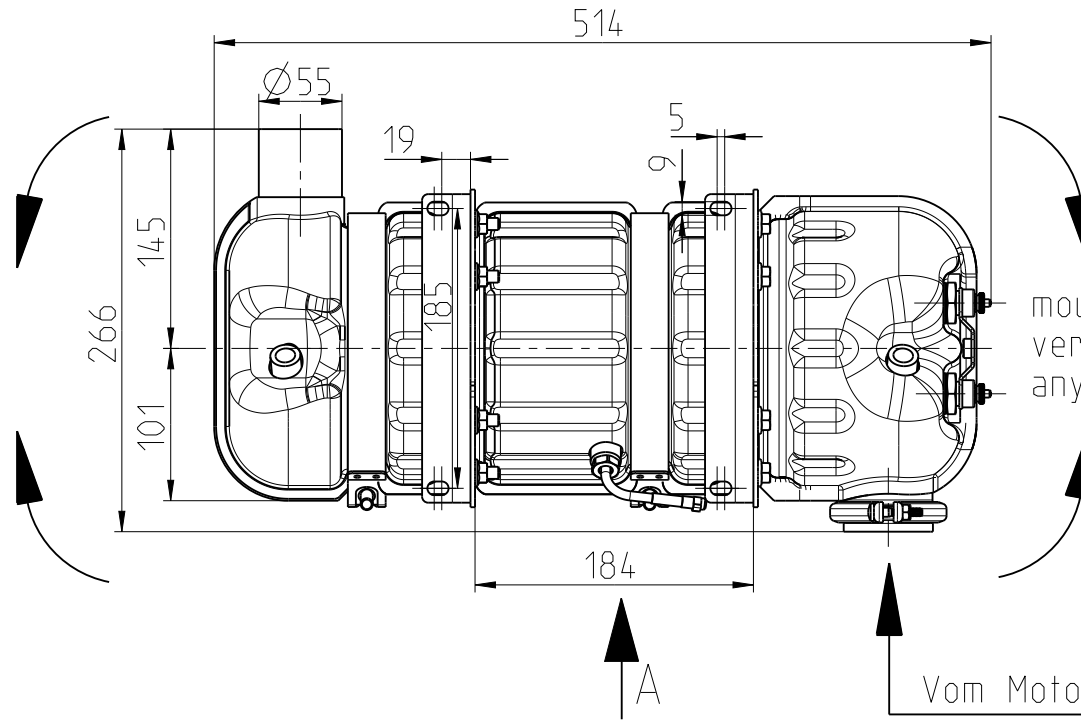
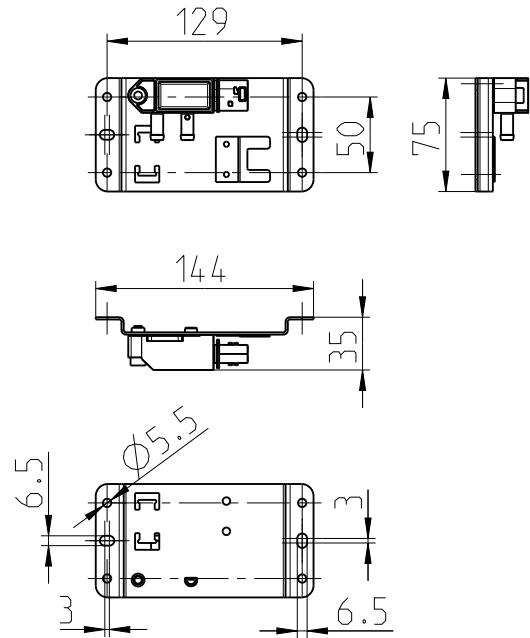

mountable horizontal,  
vertical and  
any other direction

Vom Motor  
FROM ENGINE

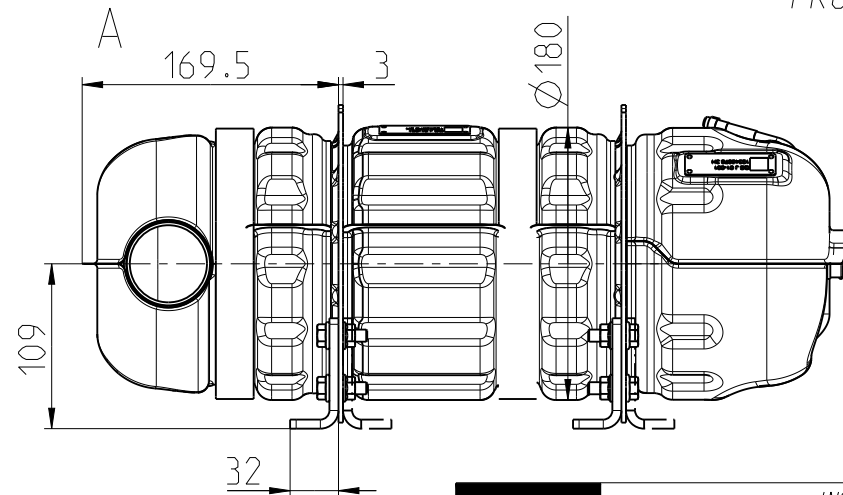
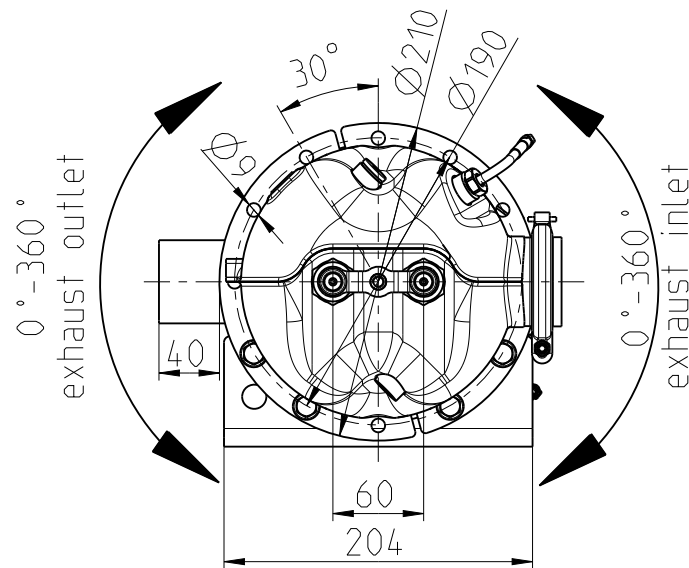

Aenderungen, die dem technischen Fortschritt dienen, behalten wir uns vor. / In the interests of technical progress we reserve the right to introduce modification  
Toleranzbedingte Streubreite bei Kastenmaßen / The range of the length over-all based on tolerances can add up ±3mm

Nr.	Datum	Name	Änderung
NICHT MANUELL ÄNDERN			
Schutzvermerk nach PROTECTION MARK ACC. TO			DIN ISO 16016



INSTALLATION DRAWING		MASSTAB	
EINBAUZEICHNUNG		SCALE	
3H50TICD - STAGE V		1:5	
SHEET OF SHEETS		Stufe V Partikelfilter Chassisfest	
Blatt 35 von 35		STAGE V PARTICLE FILTER CHASSISFEST	
Gez.	04.03.2019	Mfi	Gepr. 04.03.2019 Gerh